

Tolókapu automatikák

FA01955-HU

CE

EAC



BXV04AGE BXV06AGE BXV10AGE
BXV04AGM BXV06AGM BXV10AGM

SZERELÉSI KÉZIKÖNYV

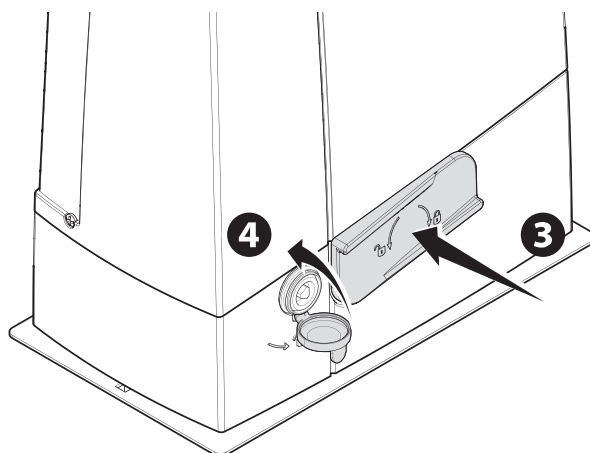
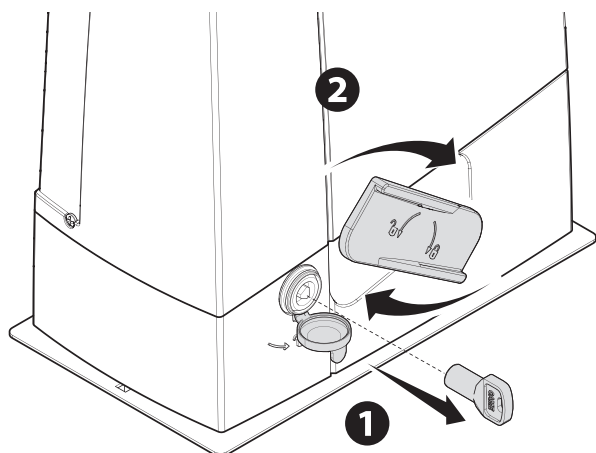
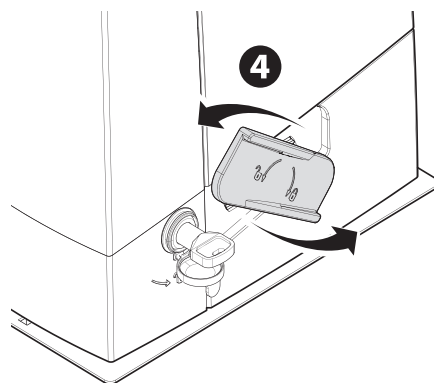
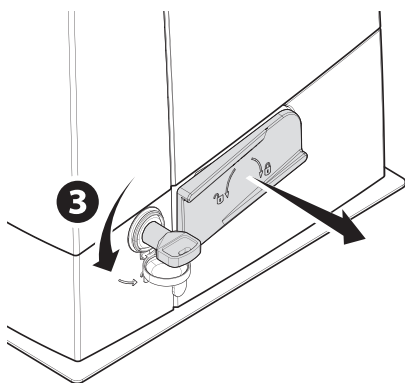
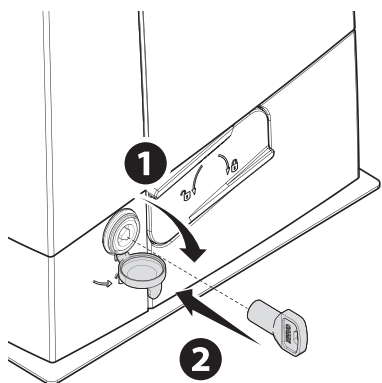

△ Fontos biztonsági előírások.

△ Tartsa be az összes utasítást, mivel a helytelen felszerelés súlyos sérüléseket okozhat.

△ Mielőtt elkezdené a munkát, olvassa el a felhasználóra vonatkozó általános figyelmeztetéseket is.

A terméket kizárólag az előírt rendeltetésének megfelelően szabad használni, minden más használat veszélyesnek minősül. • A gyártó nem vállal felelősséget a nem rendeltetésszerű, hibás és észszerűtlen használatból eredő esetleges károkért. • A kézikönyv tárgyát képező termék a 2006/42/EK Gépirányelv meghatározása szerint „részben kész gépnek” minősül. • A „részben kész gép” egy olyan egység, amely majdnem gép, de amely önmagában nem képes meghatározott funkciót ellátni. • A részben kész gépek kizárólag más gépekbe vagy más részben kész gépekbe vagy berendezésekbe való beépítésre vagy beszerelésre készültek azzal a céllal, hogy a 2006/42/EK Gépirányelv által szabályozott gépet alkossanak. • A végleges berendezésnek meg kell felelnie a Gépirányelv 2006/42/EK európai irányelvnek és a hivatkozott érvényes európai szabványoknak. • A gyártó nem vállal felelősséget a nem eredeti termékek alkalmazása esetén; ez a jótállás megszűnését is maga után vonja. • A kézikönyvben található összes műveletet kizárólag képezett és tapasztalt szakemberek végezhetik az érvényes előírások teljes körű betartása mellett. • A kábelek előkészítését, elhelyezését, bekötését és bevizsgálását az érvényes szabványok és törvények betartásával, szakszerűen kell elvégezni. • A felszerelési műveletek alatt győződjön meg arról, hogy a berendezés feszültségmentes-e. • Ellenőrizze, hogy a megjelölt hőmérséklet-tartomány megfelel-e a felszerelési helynek. • Ne szerelje fel emelkedőre vagy lejtőre (azaz nem sík talajra). • Ne szerelje fel az automatikát olyan elemekre, amelyek elgörbülhetnek. Szükség esetén alkalmazzon megfelelő erősítő elemeket a rögzítési pontokon. • Ellenőrizze, hogy a felszerelés tervezett helyén a terméket nem éri-e közvetlen vízszög (öntözőberendezés, mosó egység, stb.). • A táphálózaton, a telepítési előírásoknak megfelelően, készítsen elő egy megfelelő többpólusú megszakítót, mely lehetővé teszi a III. osztályú túlfeszültségi feltételek esetén a teljes megszakítást. • Kerítse el megfelelően a teljes területet, hogy ne léphessenek be illetéktelen személyek, különösképpen kiskorúak és gyermekek. • Kézi mozgatás során minden 20 felemelő kg-onként egy személyt kell alkalmazni; nem kézi mozgatáskor használjon megfelelő eszközöket a biztonságos emeléshez. • Az automatika hatósugarának területén tartózkodó személyeket érintő mechanikai jellegű veszélyek elkerülése érdekében alkalmazzon megfelelő védőeszközöket. • Az elektromos kábeleket az erre szolgáló csöveken, csatornákon vagy kábelszorítókon kell átvezetni a mechanikai károsodások elkerülése céljából. • Az elektromos kábelek nem érintkezhetnek a használat során felmelegedő részekkel (pl. a motorral, transzformátorral). • A felszerelése előtt ellenőrizze, hogy a vezérelt rész jó mechanikai állapotban legyen, jól záródjon és nyitódjon. • A termék nem alkalmazható gyalogos bejárattal felszerelt vezérelt rész automatizálásához, kivéve, ha a vezérelt rész csak biztonsági pozícióban levő gyalogos ajtó mellett működtethető. • Ellenőrizze, hogy a vezérelt rész mozgása ne okozzon a vezérelt rész és a körülötte levő rögzített elemek közötti beszorulást. • Az ujjaknak a fogasléc és a fogaskerék közé szorulásának elkerülésére gondoskodjon további védelemről. • Az összes rögzített vezérlést úgy kell a mozgó részekről távol, de jól láthatóan elhelyezni, hogy a vezérelt részre közvetlen rálátást biztosítson. A nyomógombos vezérlést legalább a talajtól 1,5 m magasságban kell felszerelni, idegenek számára nem elérhető helyre. • Nyomógombos működtetés esetén szereljen fel a rendszerbe egy STOP gombot, amely lehetővé teszi az automatika fő tápellátásának megszakítását a vezérelt alkatrész mozgásának leállításához. • Ha nincs, helyezzen el a működtető elem mellé egy állandó táblát, amely a kézi kioldó működésének leírását tartalmazza. • Ellenőrizze, hogy az automatika beállítása megfelelő-e, valamint a védő és biztonsági kiegészítők, továbbá a kézi kioldó működése helyes-e. • A felhasználónak való átadás előtt ellenőrizze, hogy a berendezés megfelel-e a harmonizált szabványoknak és a 2006/42/EK Gépirányelv alapvető követelményeinek. • Az esetleges fennmaradó kockázatokat jól látható piktogramokkal kell jelezni és ezekről fel kell világosítani a végfelhasználót. • A felszerelés elvégzésekor helyezze el jól láthatóan a gép azonosító tábláját. • Ha a tápvezeték sérült, a kockázatok elkerülése érdekében a cserét a gyártónak vagy a megbízott műszaki szervizszolgálatnak kell elvégeznie, illetve olyan személynek, aki megfelelő képesítéssel rendelkezik. • Őrizze meg ezt a kézikönyvet a műszaki dokumentációban, az automatizált berendezés egyéb készülékeinek kézikönyveivel együtt. • A kész gépet alkotó összes termék használati kézikönyvét át kell adni a végfelhasználónak. • A gyártó eredeti csomagolásában levő terméket csak zárt szállítóeszközzel (vasúti vagonban, konténerben, zárt járműben) szállítható. • A termék rendellenes működése esetén szakítsa meg a használatát és forduljon a műszaki szervizszolgálathoz a <https://www.came.com/global/en/contact-us> e-mail címen vagy honlapon található telefonszámon.

 A gyártás időpontja a termék címkéjére nyomtatott gyártási tétel jelölésében szerepel. Szükség esetén elérhetőségünk: <https://www.came.com/global/en/contact-us>.

 Az általános adásvételi szerződési feltételek a Came hivatalos árjegyzékében található.

A személyek számára potenciális veszélyt jelentő pontok

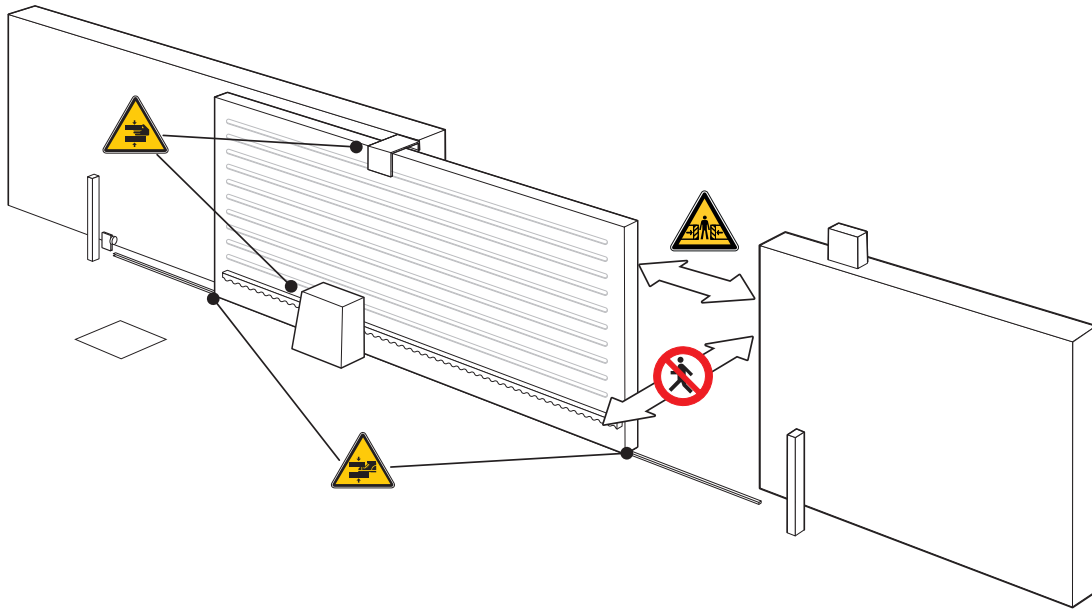

Tilos az átvjárás a mozgás alatt.



Összenyomódás veszélye.



Kéz beszorulásának veszélye.



Láb beszorulásának veszélye.

SZÉTSZERELÉS ÉS SEMLEGESÍTÉS

A CAME S.p.A. vállalat üzemeiben bevezette az UNI EN ISO 14001, a környezet védelmét biztosító szabvány előírásainak megfelelő, tanúsítvánnyal igazolt környezetközpontú irányítási rendszert. Kérjük Vásárlóinkat, hogy támogassák a CAME vállalat gyártási és piaci politikájának egyik sarkalatos pontjaként meghatározott környezetvédelmi tárgyú erőfeszítéseit a következő egyszerű hulladékkezelési útmutatások betartásával:

♻️ A CSOMAGOLÁS HULLADÉKKÉNT VALÓ KEZELÉSE

A csomagolás elemei (kartonpapír, műanyag stb.) a települési szilárd hulladékokhoz hasonlóan, a szelektív hulladékgyűjtés keretében selejtezhetők.

Mindig ellenőrizze az érvényes helyi előírások speciális rendelkezéseit.

KERÜLNI KELL A KÖRNYEZETBE JUTÁSÁT!

♻️ A TERMÉK SEMLEGESÍTÉSE

Termékeink különböző anyagokból készültek. Ezek nagy részének (alumínium, műanyag, vas, elektromos kábelek) kezelése megegyezik a települési szilárd hulladék kezelésével. Az erre szakosodott lerakóhelyeken, szelektív gyűjtés keretében újrahasznosíthatók.

Más alkatrészek (elektronikus panelek, távkapcsolók elemei stb.) környezetszennyező anyagokat tartalmazhatnak.

Ezeket ezért le kell szerelni és az összegyűjtésükre szakosodott vállalatok telepein leadni.

Mindig ellenőrizze az érvényes helyi előírások speciális rendelkezéseit.

KERÜLNI KELL A KÖRNYEZETBE JUTÁSÁT!

Jelmagyarázat

 Ez a szimbólum azokat a szövegrészeket jelzi, amelyeket különös figyelemmel kell elolvasni.

 Ez a szimbólum a biztonságra vonatkozó szövegrészeket jelzi.

 Ez a szimbólum azokat a tudnivalókat jelzi, amelyekről tájékoztatni kell a felhasználót.

 A méretek milliméterben vannak megadva, kivéve ha másként van jelölve.

Leírás

801MS-0570

BXV04AGE - Automatika 24 V-os motorral, grafikus kijelzővel ellátott elektronikus panellel, Adaptive Speed & Torque Technology, CXN BUSZ, B1-B2 második érintkező kimenettel, beépített rádiódekódolóval, mozgásvezérléssel és akadályérzékeléssel, legfeljebb 400 kg tömegű és 14 m hosszúságú kapukhoz. RAL7024 szürke burkolat.

801MS-0580

BXV06AGE - Automatika 24 V-os motorral, grafikus kijelzővel ellátott elektronikus panellel, Adaptive Speed & Torque Technology, CXN BUSZ, B1-B2 második érintkező kimenettel, beépített rádiódekódolóval, mozgásvezérléssel és akadályérzékeléssel, legfeljebb 600 kg tömegű és 18 m hosszúságú kapukhoz. RAL7024 szürke burkolat.

801MS-0590

BXV10AGE - Automatika 24 V-os motorral, grafikus kijelzővel ellátott elektronikus panellel, Adaptive Speed & Torque Technology, CXN BUSZ, B1-B2 második érintkező kimenettel, beépített rádiódekódolóval, mozgásvezérléssel és akadályérzékeléssel, legfeljebb 1000 kg tömegű és 20 m hosszúságú kapukhoz. RAL7024 szürke burkolat.

801MS-0650

BXV04AGM - Automatika 24 V-os motorral, grafikus kijelzővel ellátott elektronikus panellel, Adaptive Speed & Torque Technology, CXN BUSZ, B1-B2 második érintkező kimenettel, mágneses végálláskapcsolókkal, beépített rádiódekódolóval, mozgásvezérléssel és akadályérzékeléssel, legfeljebb 400 kg tömegű és 14 m hosszúságú kapukhoz. RAL7024 szürke burkolat.

801MS-0660

BXV06AGM - Automatika 24 V-os motorral, grafikus kijelzővel ellátott elektronikus panellel, Adaptive Speed & Torque Technology, CXN BUSZ, B1-B2 második érintkező kimenettel, mágneses végálláskapcsolókkal, beépített rádiódekódolóval, mozgásvezérléssel és akadályérzékeléssel, legfeljebb 600 kg tömegű és 18 m hosszúságú kapukhoz. RAL7024 szürke burkolat.

801MS-0670

BXV10AGM - Automatika 24 V-os motorral, grafikus kijelzővel ellátott elektronikus panellel, Adaptive Speed & Torque Technology, CXN BUSZ, B1-B2 második érintkező kimenettel, mágneses végálláskapcsolókkal, beépített rádiódekódolóval, mozgásvezérléssel és akadályérzékeléssel, legfeljebb 1000 kg tömegű és 20 m hosszúságú kapukhoz. RAL7024 szürke burkolat.

Alkalmazási terület

Megoldás lakó- és társasházak tolókapuihoz

 A jelen kézikönyvben leírtaktól eltérő bármely egyéb felszerelés és használat tilos.

A részek leírása

Automatika

- 1 Fedél
- 2 Tartórekesz RLB panelhez
- 3 Vezérlőpanel tartó támasz
- 4 Rögzítő csavar burkolat
- 5 Motoros hajtómű
- 6 Rögzítő lemez
- 7 Mechanikus végállás-kapcsoló (BXV04AGE - BXV06AGE - BXV10AGE)
- 8 Transzformátor
- 9 Mágneses végálláskapcsoló (BXV04AGM - BXV06AGM - BXV10AGM)
- 10 SMA érzékelők tartórekesze
- 11 Tartórekesz 2 db. segédakkumulátorhoz*

- 12 Elektronikus panel védőfedele
 - 13 Elektronikus panel
 - 14 Elektronikus panel tartó
 - 15 Tartórekesz RGSM001/S vagy RSLV001 modulhoz
 - 16 Betétes termostát tartórekesz
 - 17 Kioldó kar
 - 18 Zár
 - 19 Mágneses végálláskapcsoló nyelvek (BXV04AGM - BXV06AGM - BXV10AGM)
 - 20 Mechanikus végálláskapcsoló nyelvek (BXV04AGE - BXV06AGE - BXV10AGE)
- *Kizárólag 5Ah-es segédakkumulátort alkalmazzon (88018-0029).

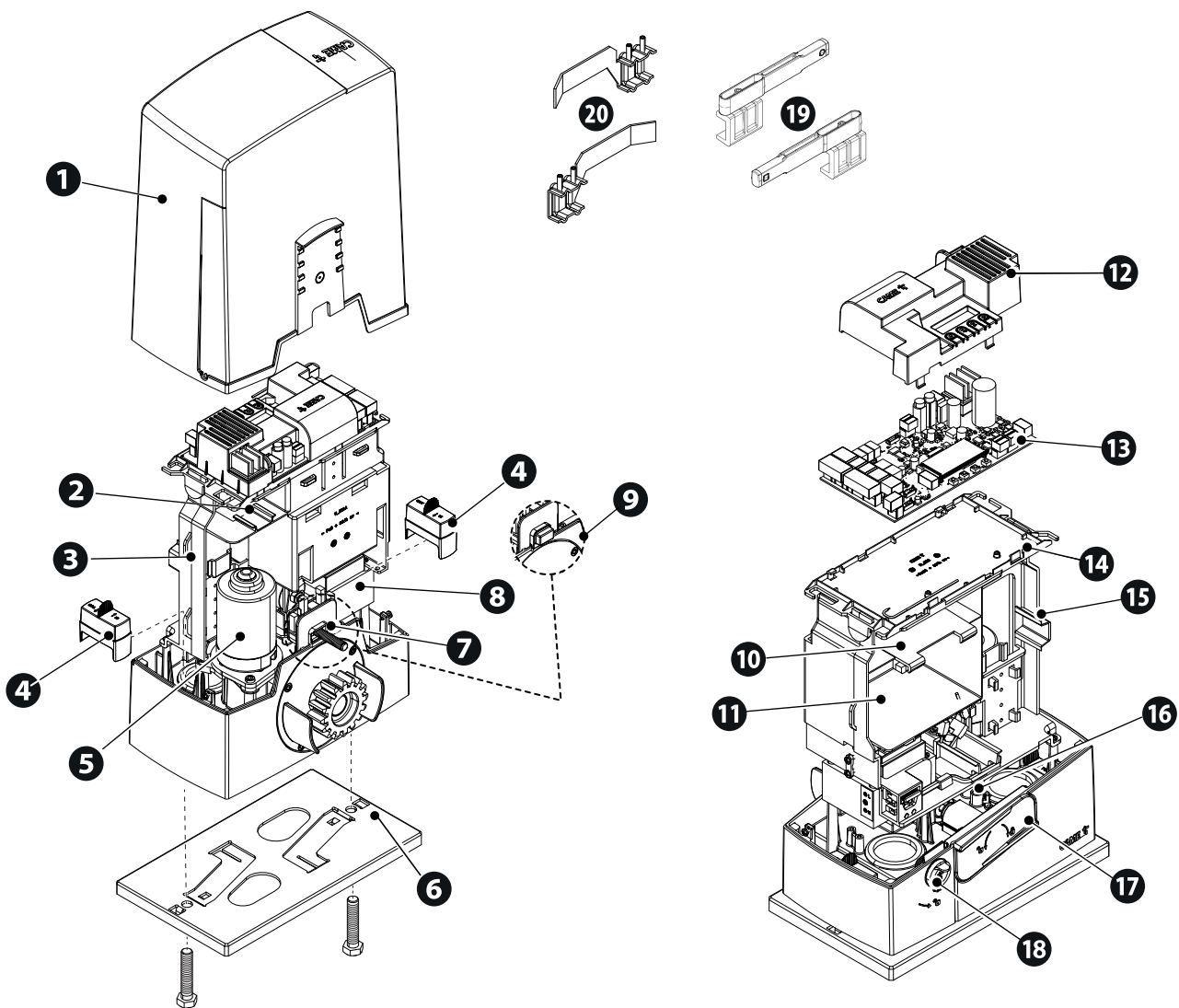

Elektronikus panel

A bemeneti és kimenet érintkezők funkcióját, az idők beállítását és a felhasználók kezelését a grafikus kijelzőn lehet beállítani és megjeleníteni.

Az összes bekötést gyorsbiztosítékok védik.

A megfelelő működés érdekében, mielőtt csatlakoztatna bármilyen plug-in kártyát, **KÖTELEZŐ MEGSZAKÍTANI A HÁLÓZATI ÁRAMELLÁTÁST**, és ha vannak, bontani az akkumulátorok bekötését.

A vezérlőpanelen végzett beavatkozások előtt szakítsa meg a hálózati áramellátást vagy bontsa az akkumulátorok bekötését, ha vannak.

- | | |
|---|---|
| <ul style="list-style-type: none"> ❶ Sorkapcsok a vezérlőeszközök bekötéséhez ❷ Sorkapocs a biztonság eszközök bekötéséhez ❸ Sorkapocs a jelző eszközök bekötéséhez ❹ Sorkapocs a B1-B2 kimenethez ❺ RIOCN8WS modul csatlakozó ❻ Sorkapocs BUSZ kiegészítőkhöz ❼ CLOCK kártya csatlakozó ❽ Ugrókódos memóriakártya csatlakozó ❾ Sorkapocs a végállás-kapcsolók bekötéséhez ❿ Olvadóbiztosíték a kiegészítőkhöz ⓫ Olvadóbiztosíték az elektronikus panelhez ⓬ Elektronikus panel tápellátásának sorkapcsa ⓬ Hálózati biztosíték | <ul style="list-style-type: none"> ⓭ Tápellátás sorkapocs ⓮ Sorkapocs a motoros hajtómű bekötéséhez ⓯ Sorkapocs a forgásérzékelő bekötéséhez ⓰ Kijelző ⓱ Programozó gombok ⓲ CAME KEY csatlakozó ⓳ RSE_1 csatlakozó RSE kártyához ⓴ RSE_2 csatlakozó RSE kártyához ⓵ Az RSE_1 csatlakozóhoz társított sorkapocs az együttes vagy CRP bekötéshez ⓶ Az RSE_2 csatlakozóhoz társított sorkapocs a CRP, IO 485 kártya vagy RTU Modbus interfész csatlakoztatásához ⓷ Csatlakozó plug-in rádió frekvenciakártyához (AF) ⓸ Sorkapocs az antenna bekötéséhez |
|---|---|

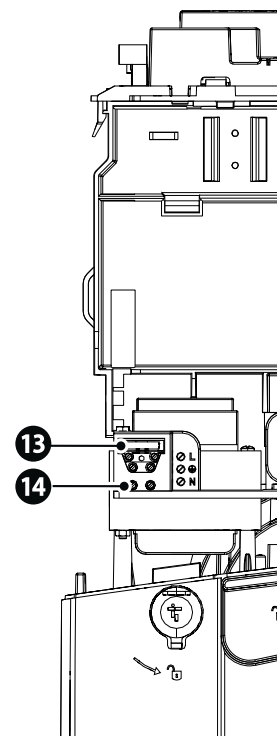
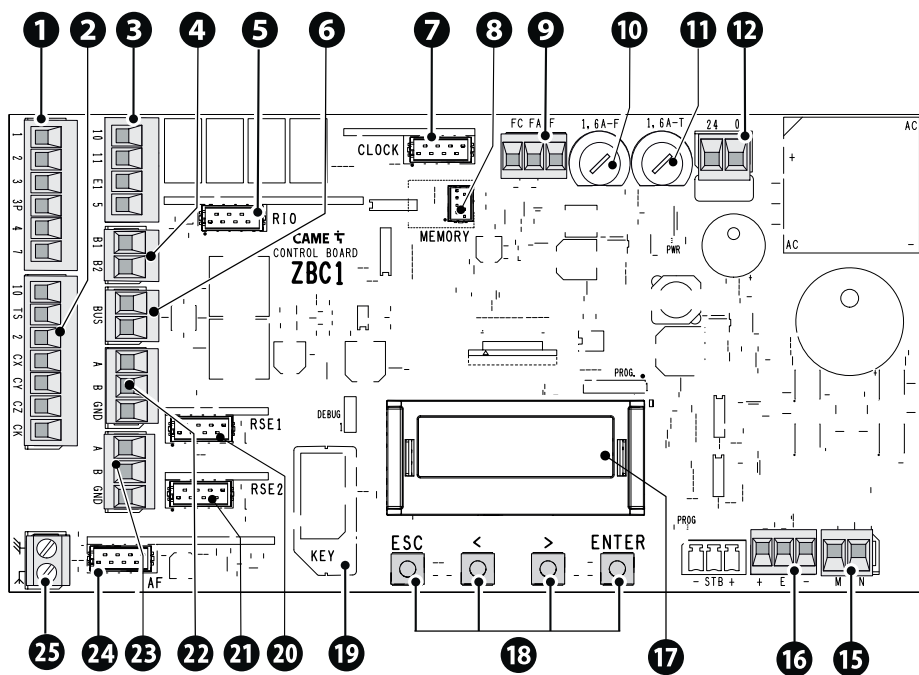

A plug-in kártyák csatlakoztatásához vegye le a panel fedelét.

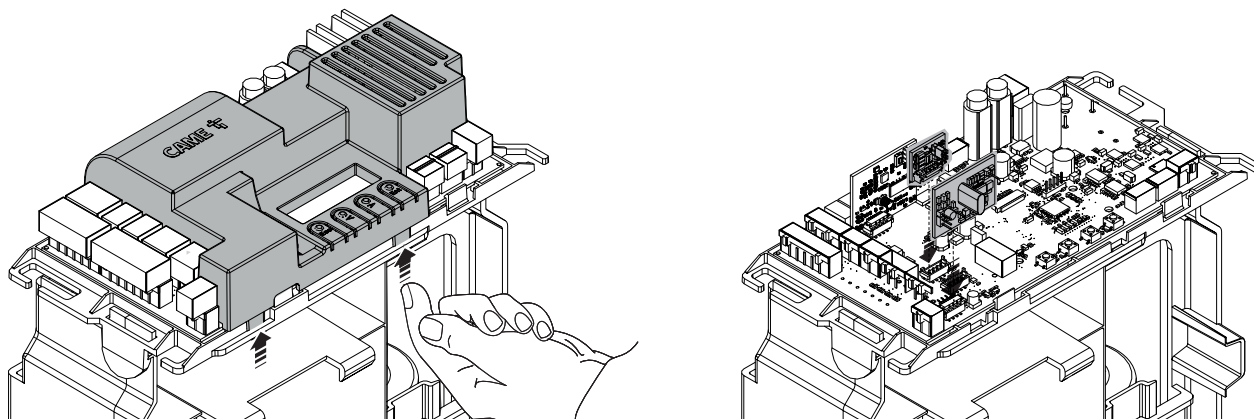

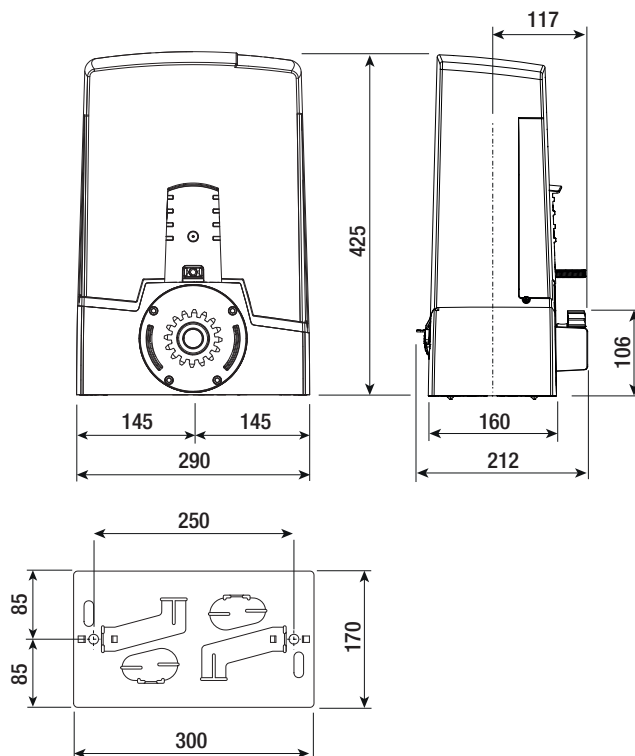

Alkalmazási határértékek

TÍPUSOK	BXV04AGE	BXV06AGE	BXV10AGE	BXV04AGM	BXV06AGM	BXV10AGM
Kapuszárny maximális hosszúsága (m)	14	18	20	14	18	20
Kapuszárny maximális tömege (kg)	400	600	1000	400	600	1000

Biztosítékok táblázata

TÍPUSOK	BXV04AGE	BXV06AGE	BXV10AGE	BXV04AGM	BXV06AGM	BXV10AGM
Hálózati biztosíték	1,6 A-F	1,6 A-F	1,6 A-F	1,6 A-F	1,6 A-F	1,6 A-F
Panel biztosítóka	1,6 A-T	1,6 A-T	1,6 A-T	1,6 A-T	1,6 A-T	1,6 A-T
Kiegészítők biztosítóka	1,6 A-F	1,6 A-F	1,6 A-F	1,6 A-F	1,6 A-F	1,6 A-F

Műszaki adatok

TÍPUSOK	BXV04AGE	BXV06AGE	BXV10AGE	BXV04AGM	BXV06AGM	BXV10AGM
Tápfeszültség (V - 50/60 Hz)	230 AC	230 AC	230 AC	230 AC	230 AC	230 AC
Motor tápfeszültsége (V)	24 DC	24 DC	24 DC	24 DC	24 DC	24 DC
Fogyasztás alapállásban (W)	5,5	5,5	5,5	5,5	5,5	5,5
Teljesítmény (W)	170	270	400	170	270	400
Tranzformátor hővédelem (°C)	120	120	120	120	120	120
Maximális áramfelvétel (A)	7	11	16	7	11	16
Szín	RAL 7024	RAL 7024	RAL 7024	RAL 7024	RAL 7024	RAL 7024
Működési hőmérséklet (°C)	-20 ÷ +55	-20 ÷ +55	-20 ÷ +55	-20 ÷ +55	-20 ÷ +55	-20 ÷ +55
Tárolási hőmérséklet (°C)*	-20 ÷ +70	-20 ÷ +70	-20 ÷ +70	-20 ÷ +70	-20 ÷ +70	-20 ÷ +70
Tolóerő (N)	350	600	1000	350	600	1000
Maximális mozgási sebesség (m/perc)	12	12	11	12	12	11
Ciklus/óra	FOLYAMATOS ÜZEM	FOLYAMATOS ÜZEM	FOLYAMATOS ÜZEM	FOLYAMATOS ÜZEM	FOLYAMATOS ÜZEM	FOLYAMATOS ÜZEM
Hangteljesítmény szint (dB A)	≤70	≤70	≤70	≤70	≤70	≤70
Elektronikus panel	ZBC1	ZBC1	ZBC1	ZBC1	ZBC1	ZBC1
Fogaskerék modul	4	4	4	4	4	4
Áttétel	50	50	40	50	50	40
Végálláskapcsoló típusa	MECHANIKUS	MECHANIKUS	MECHANIKUS	MÁGNESES	MÁGNESES	MÁGNESES
Érintésvédelmi osztály (IP)	54	54	54	54	54	54
Szigetelési osztály	I	I	I	I	I	I
Tömeg (kg)	10	10	10	10	10	10
Átlagos élettartama (ciklus)**	150000	150000	150000	150000	150000	150000

(*) A felszerelés előtt tárolja a terméket szobahőmérsékleten abban az esetben, ha az előző tárolás vagy szállítás nagyon alacsony vagy nagyon magas hőmérsékleten történt.

(**) A termék feltüntetett átlagos élettartama pusztán tájékoztató jellegű, és a normál használati feltételek, valamint a terméknek a CAME műszaki kézikönyvében szereplő előírások szerinti felszerelése és karbantartása figyelembevételével végzett becslés eredménye. Ezt az adatot egyéb változó tényezők is befolyásolják, akár jelentős mértékben is, például, de nem kizárólagosan, az éghajlati és környezeti feltételek. A termék átlagos élettartama nem tévesztendő össze a termékre vonatkozó jótállás időtartamával.

Kábeltípusok és legkisebb vastagságok

A vezeték hossza (m)	20-ig	20-tól 30-ig
Tápfeszültség 230 V AC	3G x 1,5 mm ²	3G x 2,5 mm ²
Villogó figyelmeztető lámpa 24 V AC/ AC	2 x 1 mm ²	2 x 1 mm ²
TX (adó) fotocellák	2 x 0,5 mm ²	2 x 0,5 mm ²
RX (vevő) fotocellák	4 x 0,5 mm ²	4 x 0,5 mm ²
Vezérlőeszközök	*db. x 0,5 mm ²	*db. x 0,5 mm ²

*n° = lásd a termék felszerelési útmutatóját - Figyelem: a kábel keresztmetszete hozzátétőleges, mivel a motor teljesítménye és a kábel hosszúsága függvényében változó.

 230 V-os feszültséggel, kültéri használat során alkalmazzon H05RN-F típusú, a 60245 IEC 57 (IEC) szabványnak megfelelő kábeleket; beltéren pedig alkalmazzon H05VV-F típusú, a 60227 IEC 53 (IEC) szabványnak megfelelő kábeleket. Legfeljebb 48 V-os tápfeszültség használható a FROR 20-22 II típusú, az EN 50267-2-1 (CEI) szabványnak megfelelő kábel.

 Az antenna bekötéséhez használjon RG58 kábeleket (legfeljebb 5 m-ig ajánlott).

 Az együttes és CRP bekötéshez használjon UTP CAT5 típusú kábelt (legfeljebb 1000 m-ig).

 Amennyiben a kábelek hosszúsága eltér a táblázatban szereplő értékektől, a kábelek keresztmetszetét a bekötött készülékek valós áramfelvétele alapján kell meghatározni, a CEI EN 60204-1 szabvány előírásainak betartásával.

 Azoknál a bekötéseknél, ahol ugyanazon vonalon több (szekvenciális) fogyasztó van jelen, a táblázatban megadott értékeket a valós áramfelvétel és távolságok alapján módosítani kell. A jelen kézikönyvben nem tárgyalt termékek bekötéséhez lásd a termékekhez mellékelt dokumentációt.

BUSZ kábelek táblázata

 Alkalmazzon FROR 2x1mm²-es kábelt, max. 50 m hosszú lehet az elektronikus paneltől mérve.

Az egyes leágazás hosszúsága (m)	max. 50 m
Busz kábel	2 x 1 mm ²

 A leágazások összesített hosszúsága legfeljebb 150 m lehet.

 A kábel nem lehet árnyékolt.

FELSZERELÉS

 Az itt következő alkalmazási illusztrációkat csak példaként mutatjuk be, mivel az automatika és a kiegészítők rögzítésének helyigénye a felszerelési terület függvényében változik. A felszerelő feladata a legmegfelelőbb megoldás kiválasztása.

 A rajzok a bal oldalra felszerelt automatikára vonatkoznak.

Előkészítő műveletek

Készítse el a gödröt a zsalu számára.

Készítse elő a süllyesztett elosztódobozból érkező kábelcsatlakozásokhoz szükséges gégecsöveket.

 A motoros hajtómű és a kiegészítők bekötéséhez ajánlott $\varnothing 40$ mm-es gégecsöveket használni.

 Készítsen elő egy $\varnothing 20$ mm-es csövet, ha kioldó kábelt kíván átvezetni. **A**

 A gégecsövek száma a berendezés típusától és a felszerelt kiegészítőktől függ.

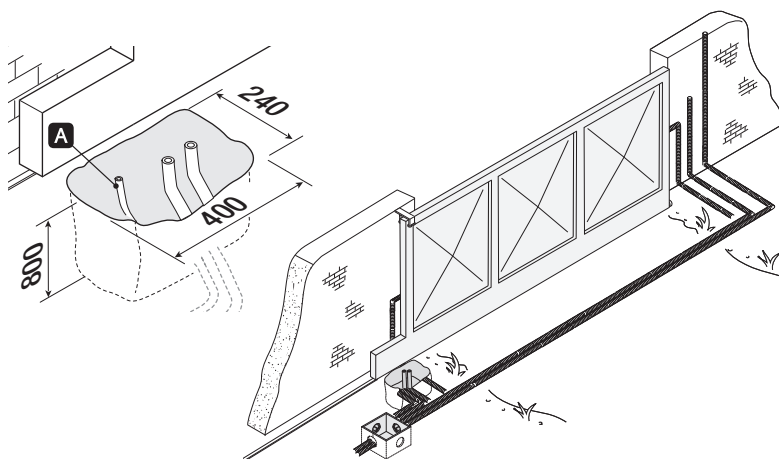

A rögzítő lemez elhelyezése

Készítsen el egy, a rögzítő lemeznél nagyobb méretű zsalut.

Helyezze a zsalut a gödörbe.

 A zsalunak kb. 50 mm-re ki kell állnia a talajból.

Helyezzen a zsaluba egy vasrácsot a vasbeton elkészítéséhez.

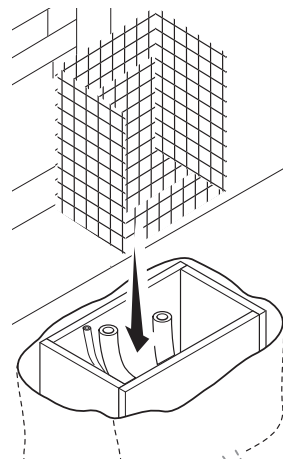
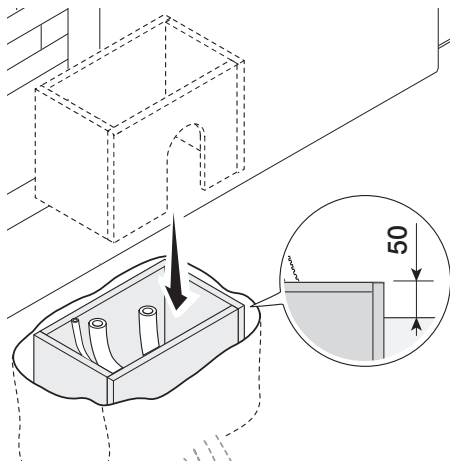

Illesse be a tartozék csavarokat a rögzítő lemezbe.
 Rögzítse a csavarokat a tartozék anyákkal.
 Húzza ki a profilos lemezeket csavarhúzó segítségével.
 Helyezze a rögzítő lemezt a vasrácsba.

 A csöveknek át kell haladniuk a furatokon.

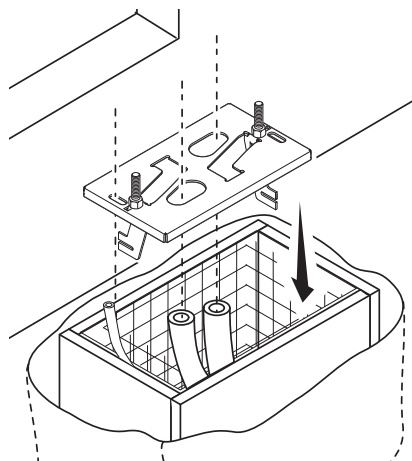
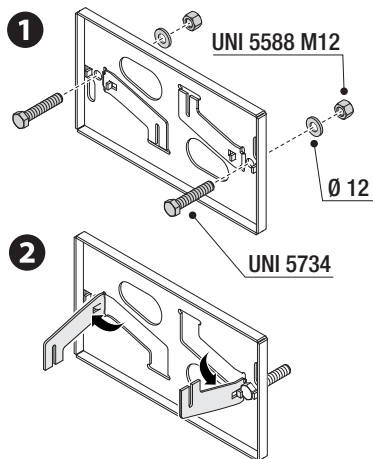

Helyezze el a rögzítő lemezt az ábrán látható méretek betartásával.

 Ha a kapun nincs fogasléc, szerelje fel.

 Lásd A FOGASLÉC RÖGZÍTÉSE c. szakaszt.

Töltse meg betonnal a zsalut.

 A lemez legyen tiszta, tökéletes szintezésű, a csavarok menete legyen teljesen a felszínen.

Hagyja megszilárdulni a betont, várjon legalább 24 órát.

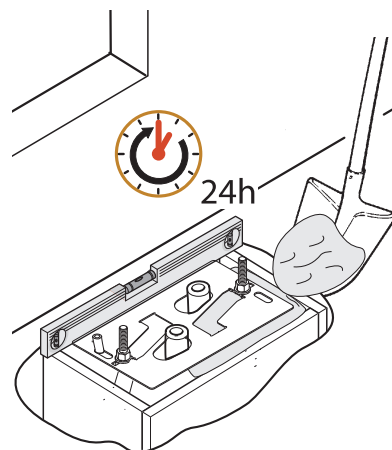
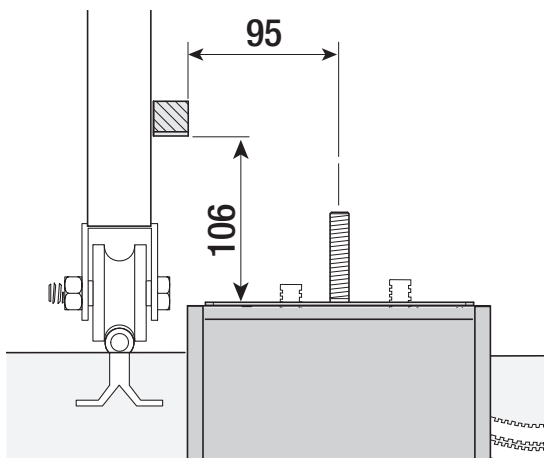

Távolítsa el a zsalut.

Töltse fel földdel a gödröt a betonblokk körül.

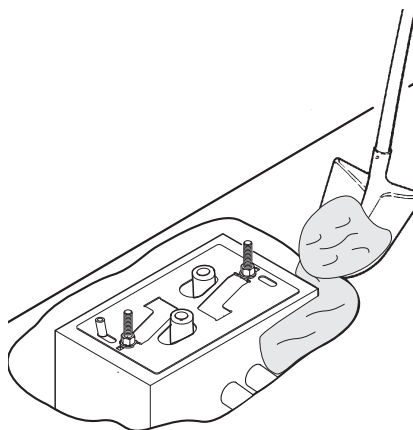
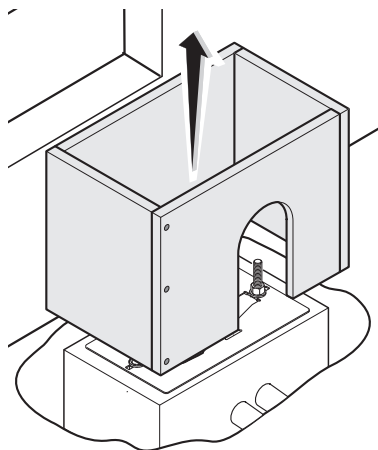

Távolítsa el az anyákat a csavarokról.

Vezesse be az elektromos kábeleket a csövekbe úgy, hogy kb. 600 mm kábel kilógjon.

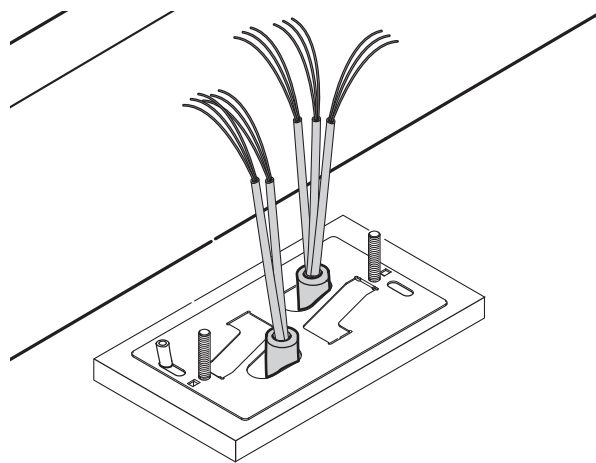
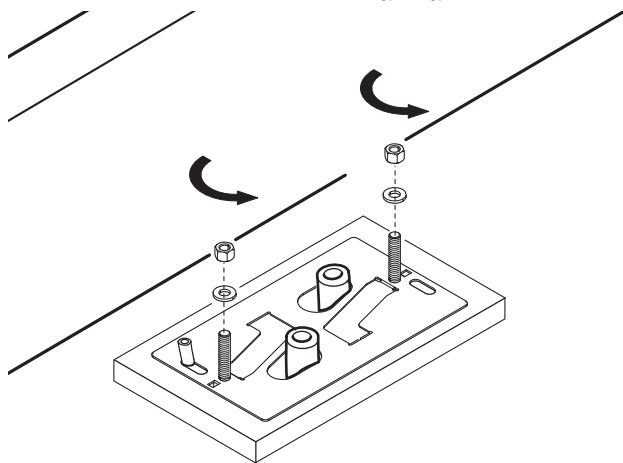

Az automatika előkészítése

Vegye le az automatika fedelét.

Helyezze az automatikát a rögzítő lemezre.

 Az elektromos kábeleket az automatika háza alatt kell átvezetni

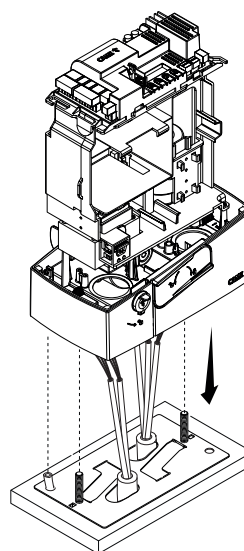
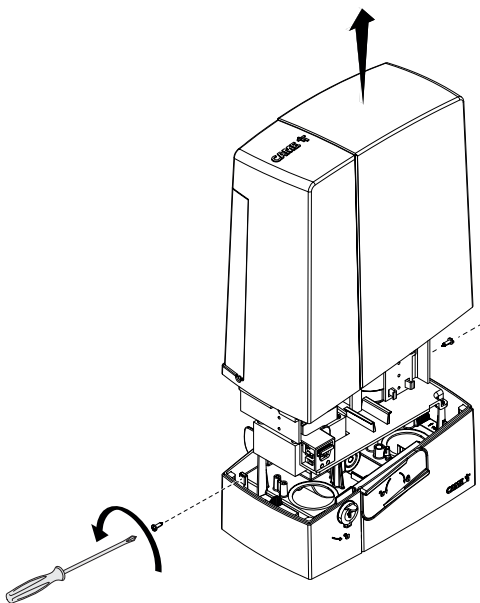

Fúrja ki a kábelvezetőt.

Húzza a tömszelencét a kábelekre.

A menetes tartólábak segítségével emelje fel 5-10 mm-nyire az automatikát a lemezről, ezzel lehetővé teszi a fogaskerék és a fogasléc későbbi beállítását, ha szükséges.

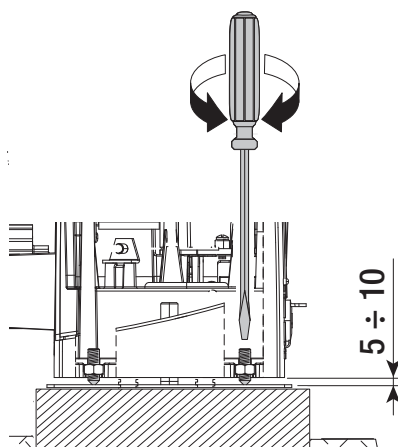
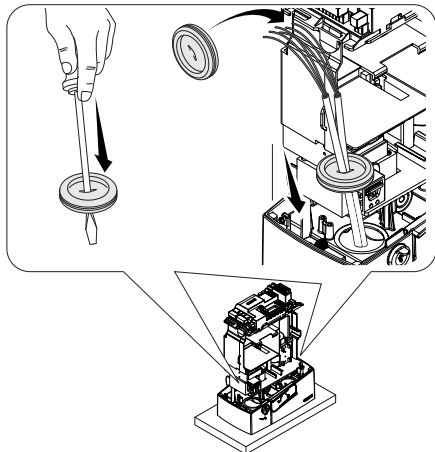

A fogasléc rögzítése

- 1 Oldja ki az automatikát.
- 2 Helyezze a fogaslécet a fogaskerékre.
- 3 Hegessze vagy rögzítse a fogaslécet a kapura.

 A fogasléc modulok összeszereléséhez használja a fogasléc egy hulladékdarabját, helyezze a csatlakozási pont alá és rögzítse két szorítóval.

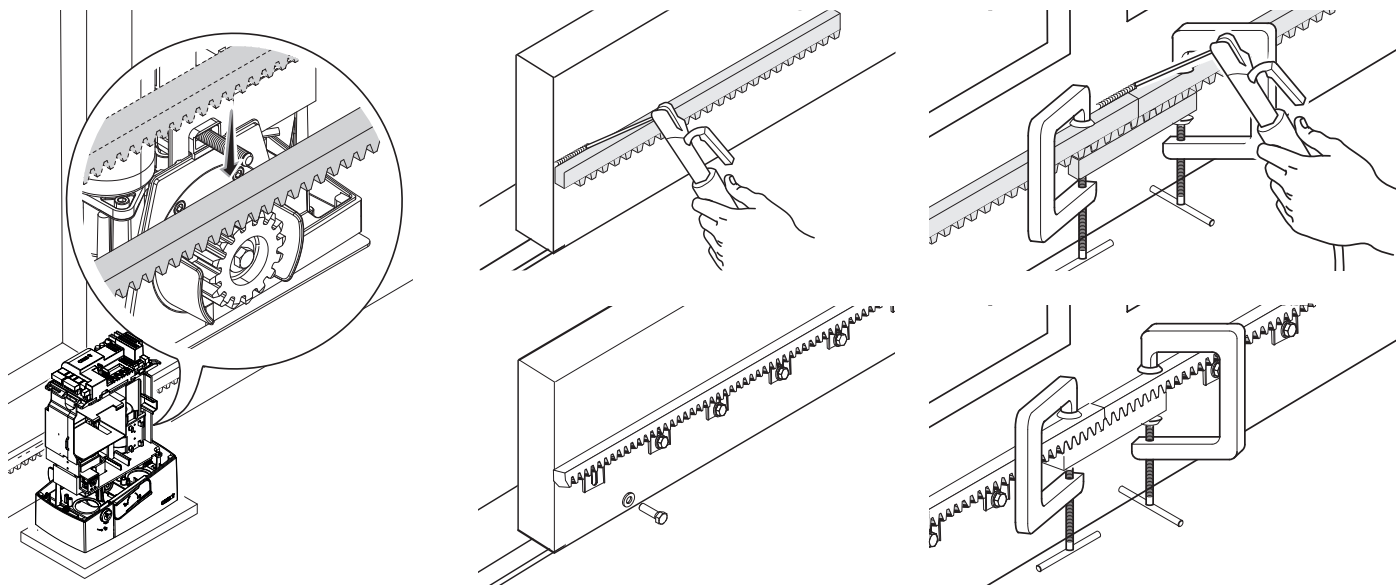

A fogaskerék-fogasléc beállítása

Kézzel nyissa és zárja a kaput.

Állítsa be a fogaskerék-fogasléc távolságát a menetes tartólábak (függőleges beállítás) és a nyílások (vízszintes beállítás) segítségével.

 A kapu súlya ne terhelje az automatikát.

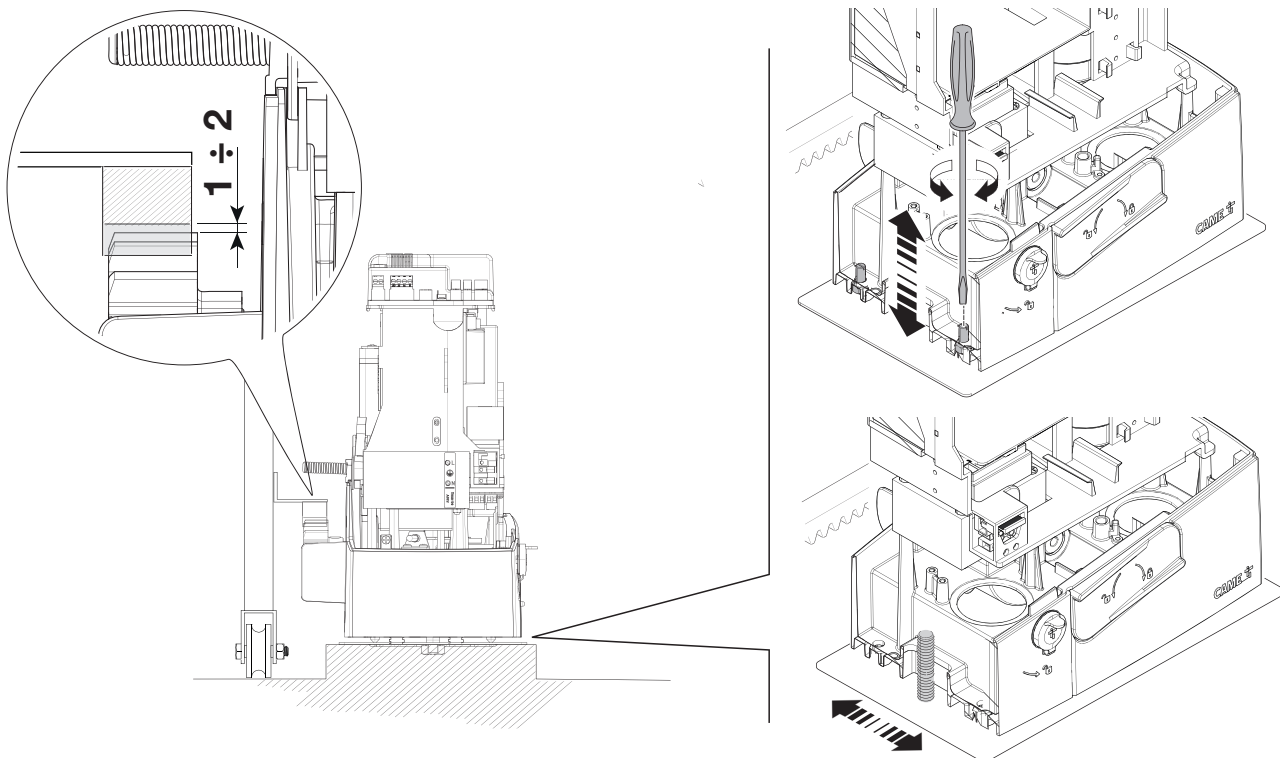

Az automatika rögzítése

 Csak azután végezze el a rögzítést, miután beállította a fogaskerék-fogasléc távolságot.

Rögzítse az automatikát a lemezre az alátétekkel és az anyákkal.

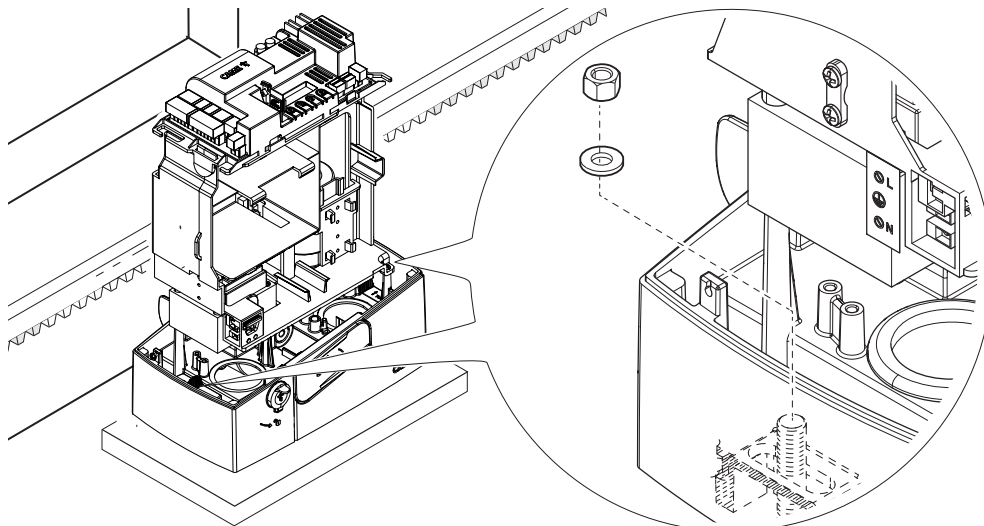

A végállási pontok meghatározása a mechanikus végállás-kapcsolókkal (BXV04AGE - BXV06AGE - BXV10AGE)

❶ Nyissa ki a kaput.

❷ Illessze be a nyitási végállás-kapcsoló nyelvét a fogaslécbe.

A rugónak működtetnie kell a mikrokapcsolót.

❸ Rögzítse a nyitási végállás-kapcsoló nyelvét a (tartozék) fejnélküli csavarokkal.

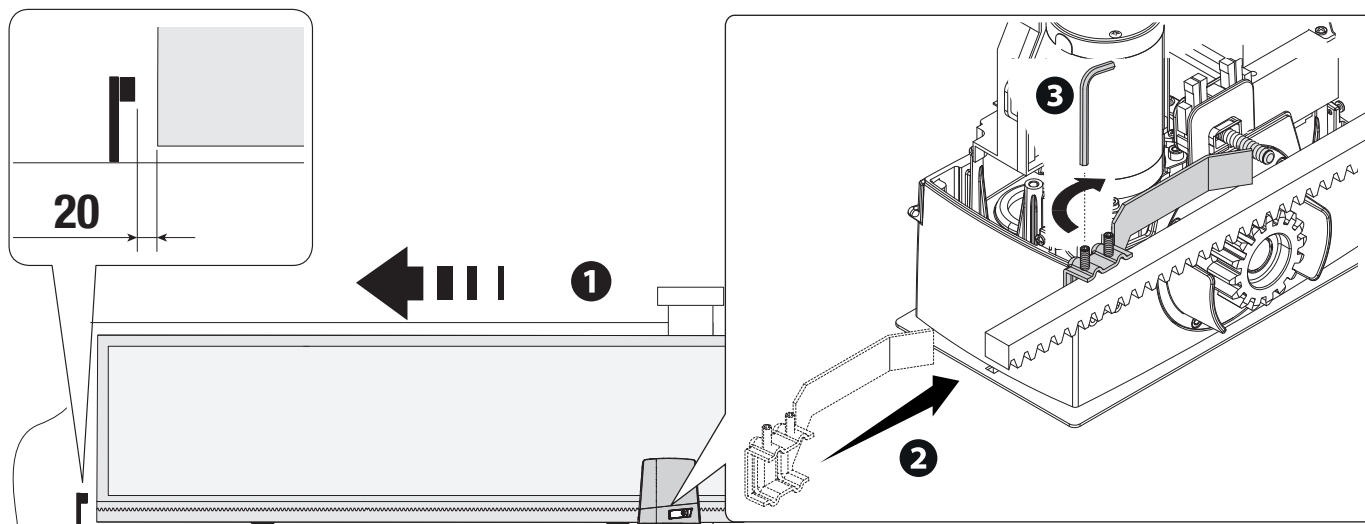

- 4 Zárja be a kaput.
- 5 Illesse be a zárási végállás-kapcsoló nyelvét a fogaslécbe.
- A rugónak működtetnie kell a mikrokapcsolót.
- 6 Rögzítse a zárási végállás-kapcsoló nyelvét a (tartozék) fejnélküli csavarokkal.

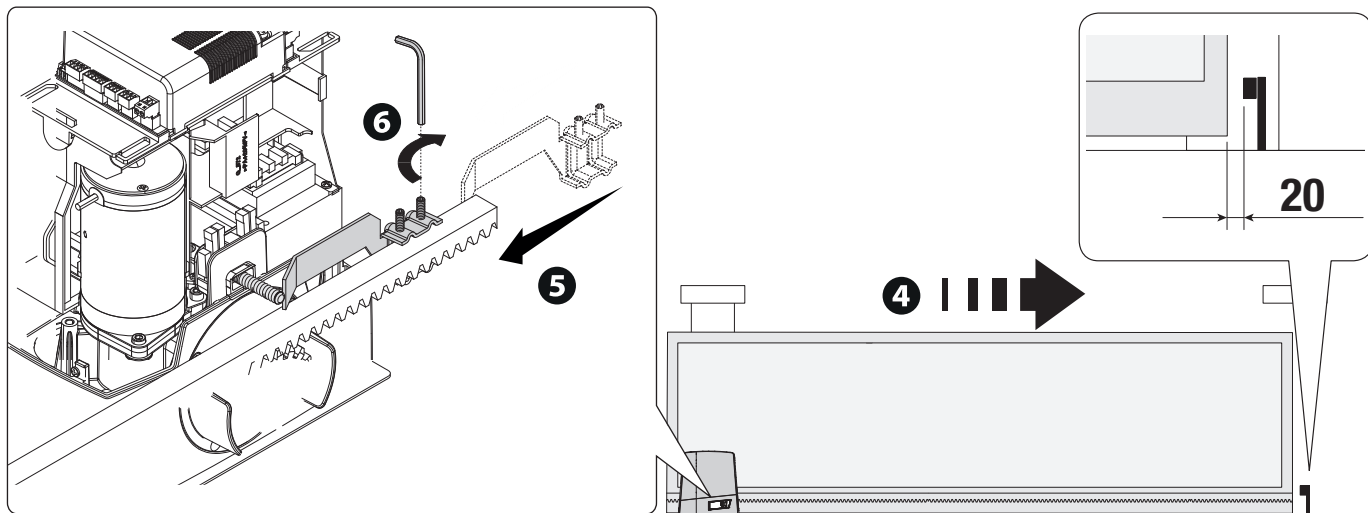

A végállási pontok meghatározása a mágneses végállás-kapcsolókkal (BXV04AGM - BXV06AGM - BXV10AGM)

- A Zárási mágneses végállás-kapcsoló nyelv
- B Nyitási mágneses végállás-kapcsoló nyelv

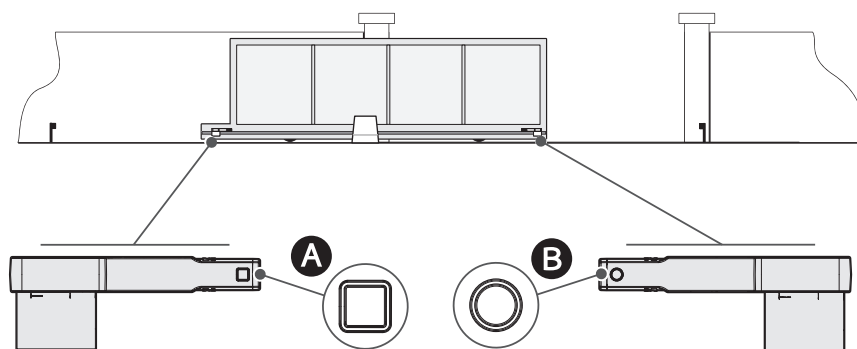

- 1 Nyissa ki a kaput.
- 2 Illesse be a nyitási végállás-kapcsoló mágneses nyelvét a fogaslécbe.
- 3 A nyelv mágnesese 10 és 30 mm közötti távolságra legyen a mágneses érzékelőtől.

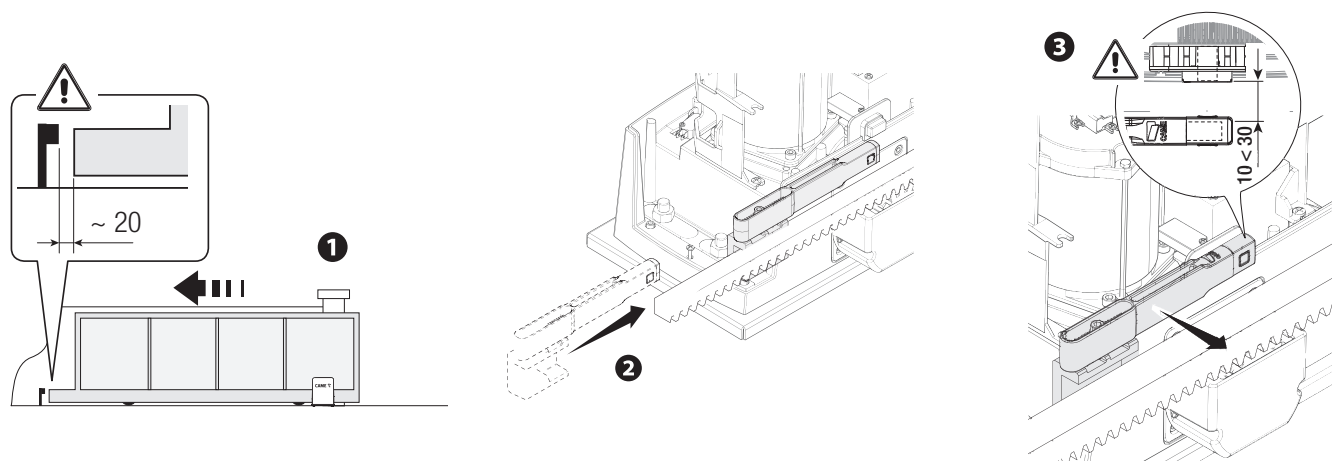

- 4 Rögzítse tartót a fogaslécra a (tartozék) fejnélküli csavarokkal.
- 5 A végállás-kapcsoló nyelvének mágnesse a mágneses érzékelőre merőleges legyen.
- 6 Rögzítse a nyelvet a (tartozék) csavarral.

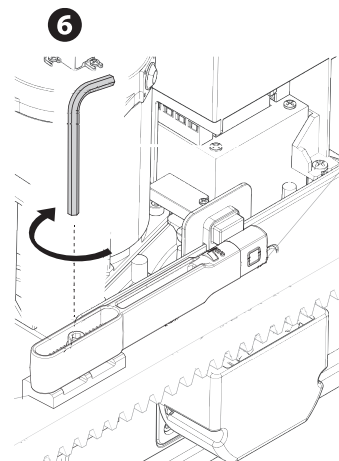
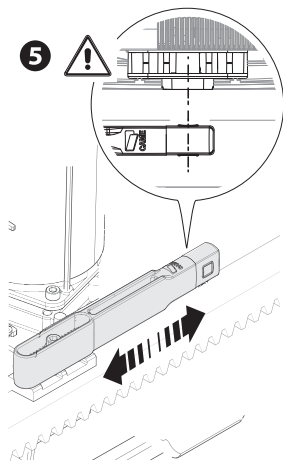
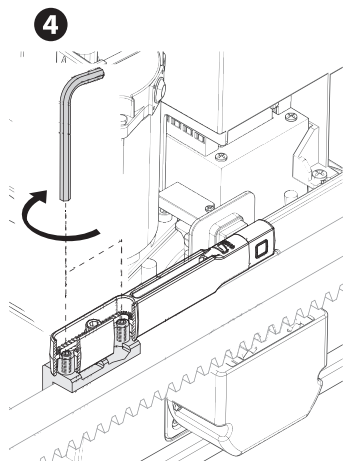

- 1 Zárja be a kaput.
- 2 Illessze be a zárás végállás-kapcsoló mágneses nyelvét a fogaslécba.
- 3 A nyelv mágnesse 10 és 30 mm közötti távolságra legyen a mágneses érzékelőtől.

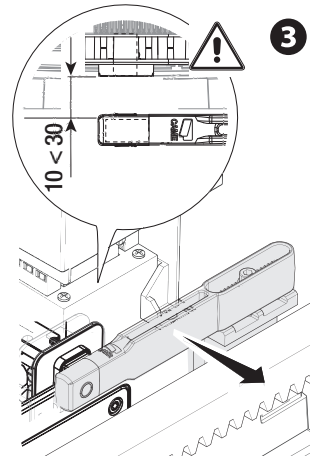
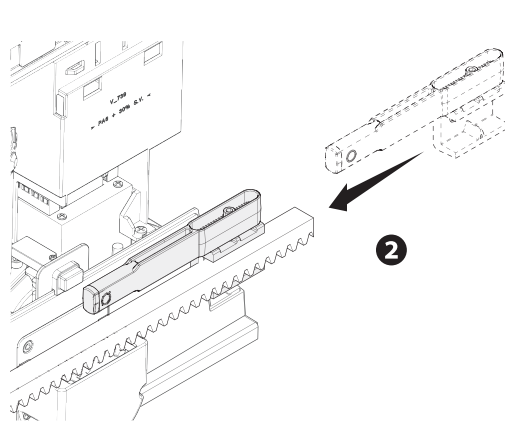
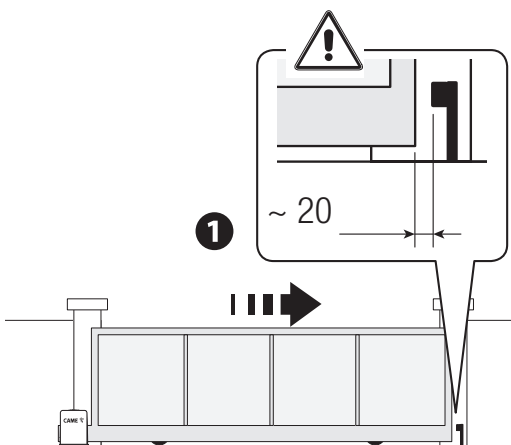

- 4 Rögzítse tartót a fogaslécra a (tartozék) fejnélküli csavarokkal.
- 5 A végállás-kapcsoló nyelvének mágnesse a mágneses érzékelőre merőleges legyen.
- 6 Rögzítse a nyelvet a (tartozék) csavarral.

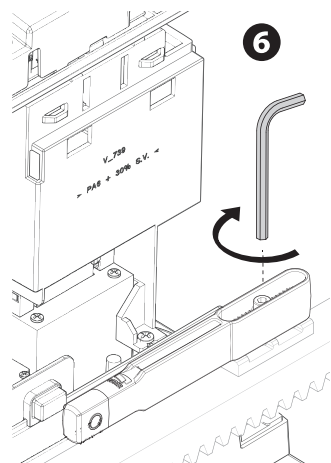
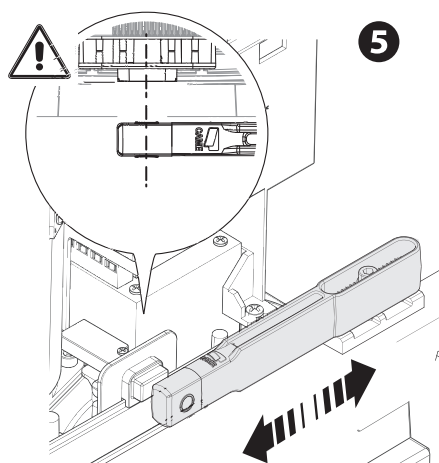
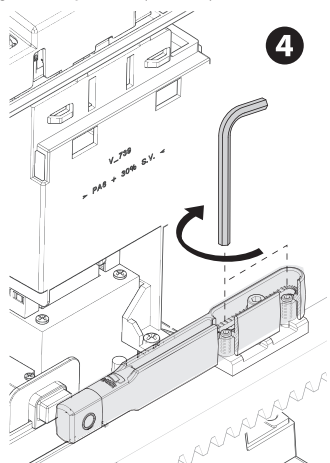

Az elektromos kábelek átvezetése

Az elektromos bekötéseket az érvényes előírások szerint végezze el.

Az elektromos kábelek nem érintkezhetnek a használat során felmelegedő részekkel (pl. a motorral, transzformátorral).

Használja a membrános tömszelencéket a készülékeknek a vezérlőpanelhez való bekötéséhez. Ezek egyikét kizárólag a tápkábelhez kell alkalmazni.

Vezesse át a kábeleket az elektronikus panel tartójának furatain **(A)**. Fontos, hogy a kábelek tökéletesen illeszkedjenek az automatika oldalához, amint az ábrán látható, a fedél záródásának megkönnyítése céljából. Szükség esetén rögzítse kábelrögzítővel vagy szigetelőszalaggal.

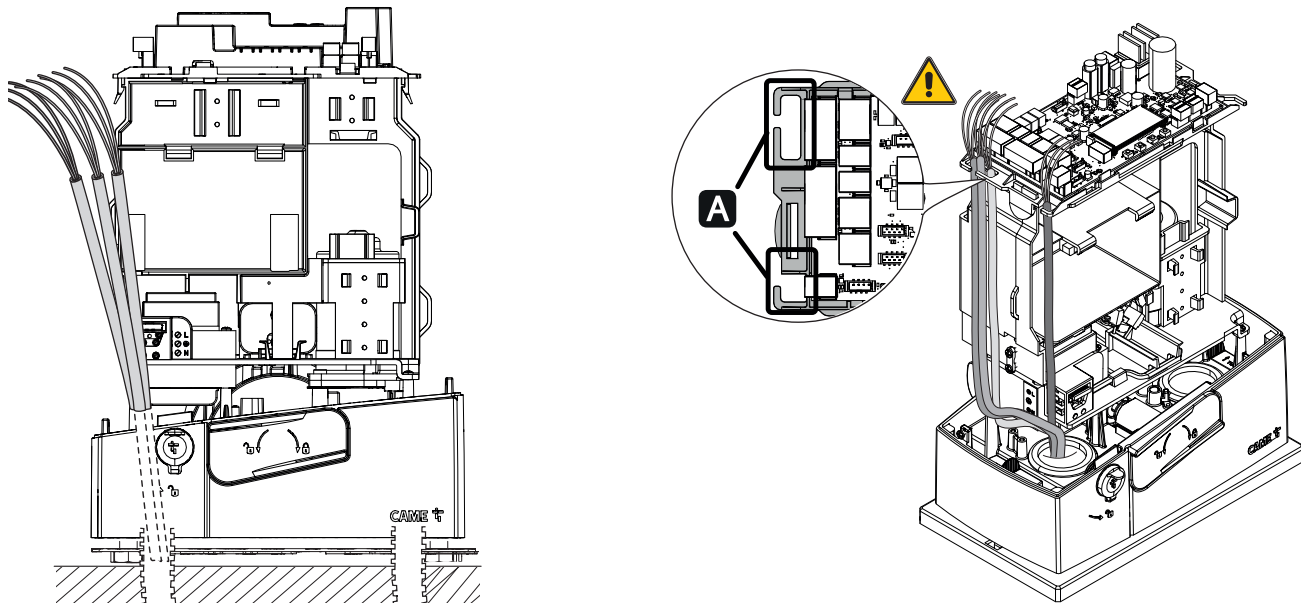

Tápfeszültség

A felszerelési műveletek alatt győződjön meg arról, hogy a berendezés feszültségmentes-e.

A vezérlőpanelen végzett beavatkozások előtt szakítsa meg a hálózati áramellátást vagy bontsa az akkumulátorok bekötését, ha vannak.

Villamos hálózati bekötés (230 V AC - 50/60 Hz)

- F** Hálózati biztosíték
- L** Fázis kábel
- N** Nullás kábel
- Földelő kábel

Kiegészítők tápellátásának kimenete

A kimenet rendszerint 24 V AC.

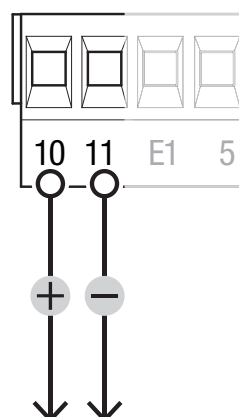
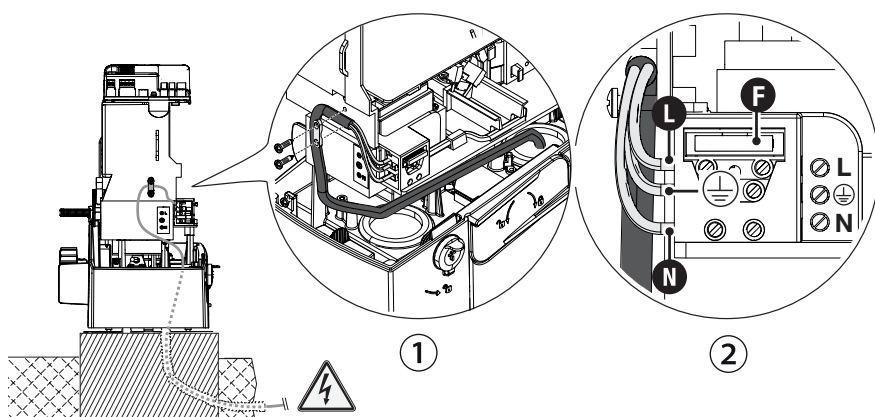

Érintkezők max. terhelése

📖 Az itt felsorolt kimenetek összteljesítménye nem haladhatja meg a [Kiegészítő] kimenet maximális teljesítményét

Készülék	Kimenet	Tápfeszültség (V)	Max. teljesítmény (W)
Kiegészítők	10 - 11	24 AC	40
E1 lámpa	10 - E1	24 AC	25
Átjáró nyitva jelzőlámpa	10 - 5	24 AC	3

📖 A kimenetek 24 V DC feszültséget biztosítanak, amikor az akkumulátorok beavatkoznak (ha vannak).

Készülék	Kimenet	Tápfeszültség (V)	Teljesítmény (W)
Kiegészítő érintkező	B1 - B2	-	24 (24V AC/DC)
BUS CXN	BUSZ	15 DC	15

📖 A Came BUSZ kiegészítőknél kívül ne csatlakoztasson egyéb eszközöket.

Kompatibilis a CXN busz rendszerrel

A CAME CXN rendszer 2 vezetékes, nem polarizált kommunikációs busz, amely lehetővé teszi az összes kompatibilis CAME készülék összekötését.

A busz bekötés lehet soros (daisy chain), csillag vagy vegyes.

Miután elvégezte a rendszer bekötését és beállította valamennyi eszköz címét, konfigurálhatja a vezérlőpanelen az egyes kiegészítők funkcióit. Ezzel a módszerrel elvégezhető a konfigurálás anélkül, hogy egy későbbi időpontban be kelljen avatkozni a kiegészítőknél és a rendszer bekötésein.

A CXN BUSZ egyidejűleg támogatja a vezérlőeszközöket, interfészeket, fotocellákat, biztonsági kiegészítőket, villogó jelzőlámpákat és átjárókat (gateway).

Kábelek bekötése

- 1 Soros kötés (daisy chain)
- 2 Csillagkötés
- 3 Vegyes kötés

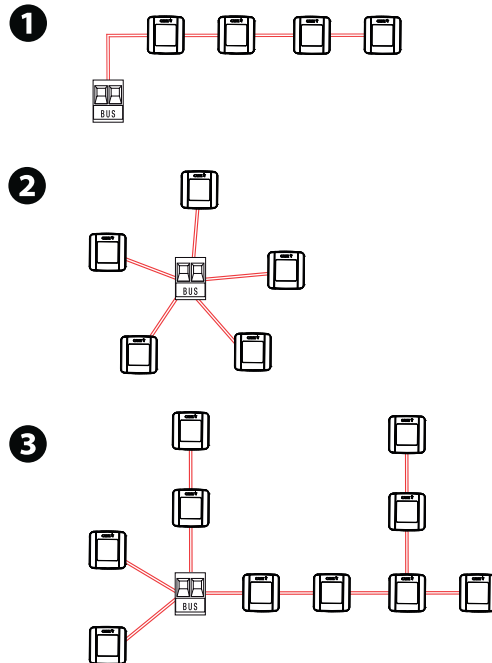

Kábel típusa

⚠️ Alkalmazzon FROR 2x1mm²-es kábelt, max. 50 m hosszú lehet az elektronikus paneltől mérve.

Az egyes leágazás hosszúsága (m)	max. 50 m
Busz kábel	2 x 1 mm ²

📖 A leágazások összesített hosszúsága legfeljebb 150 m lehet.

📖 A kábel nem lehet árnyékolva.

Csatlakoztatható készülékek maximális száma típusonként

Készülék típusa	Készülékek maximális száma típusonként
Választókapcsolók	7
Fotocella-párok	8
Interfészek	2
Villogó figyelmeztető lámpák	2

CXN BUSZ eszközök fogyasztása



Olvassa be a QR-kódot a fogyasztások interaktív táblázatának megjelenítéséhez és a vezérlőpanelhez csatlakoztató BUSZ-eszközök maximális számának kiszámításához.

A CXN BUSZ eszközök fogyasztásának mértékegysége CXN Unit.

Vezérlőeszközök

1 STOP nyomógomb (NC érintkező)

Leállítja az automatikát és kizárja az automatikus zárást, ha van. Egy vezérlőeszközzel folytathatja a mozgást.

Ha az érintkező használatban van, a programozási fázisban be kell kapcsolni.

2 Vezérlőeszköz (NO érintkező)

Nyitás vezérlés

Ha a [Nyomógombos vezérlés] funkció aktív, kötelező egy vezérlőeszközt NYITÁS-ra beállítani.

3 Vezérlőeszköz (NO érintkező)

Részleges Nyitás vezérlés

Lásd a [Részleges nyitás beállítása] funkciót.

4 Vezérlőeszköz (NO érintkező)

Zárás parancs

Ha a [Nyomógombos vezérlés] funkció aktív, kötelező egy vezérlőeszközt ZÁRÁS-ra beállítani.

5 Vezérlőeszköz (NO érintkező)

Léptető vezérlés

Szekvenciális vezérlés

Lásd a [2-7 vezérlés] funkciót.

6 Antenna RG58 kábellel

Ha a kiválasztott jelzőkészülékhez antenna beépítése szükséges, használja a megjelölt kapcsot a bekötéshez.

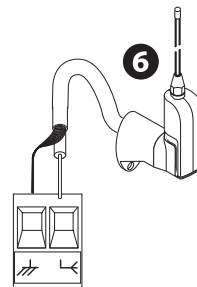
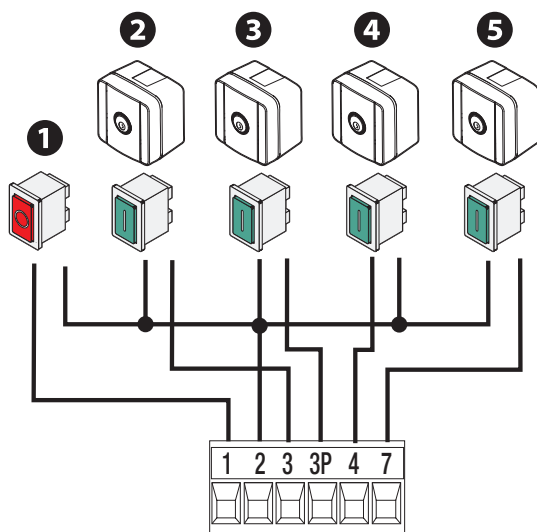

Jelzőberendezések

1 Kiegészítő lámpa

A kapu mozgási területének megvilágítása.

2 Villogó figyelmeztető lámpa

Az automatika nyitása és zárása alatt villog.

3 Átjáró nyitva jelzőlámpa

Jelzi a automatika állapotát.

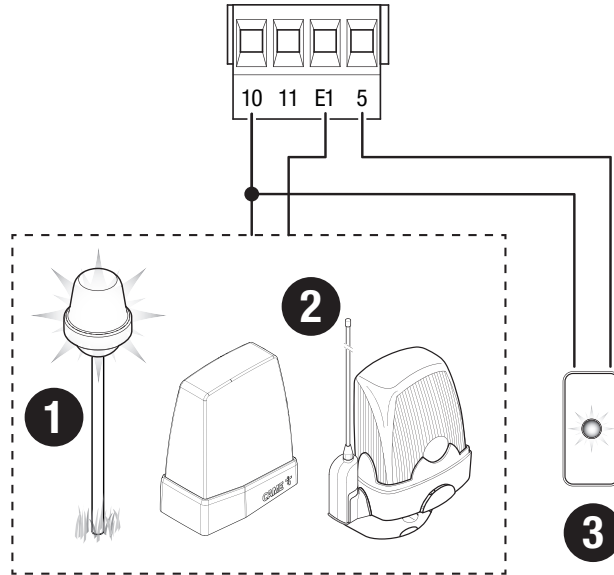

Biztonsági kiegészítők

A programozási fázisban konfigurálja a bemenethez bekötött eszköz funkcióját.

A biztonsági kiegészítőket a CX és/vagy CY és/vagy CZ és/vagy CK bemenethez csatlakoztassa.

Amennyiben használatban vannak, az érintkezőket C1 CX CY CZ CK a programozási fázisban kell konfigurálni.

Ha a rendszerben több fotocella-pár van, olvassa el a hozzá tartozó kiegészítő kézikönyvét.

DELTA fotocellák

Standard bekötés

DELTA fotocellák

Bekötés biztonsági próbával

Lásd a [Biztonsági próba] funkciót.

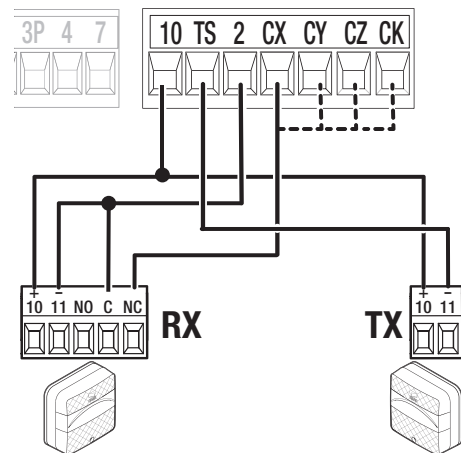
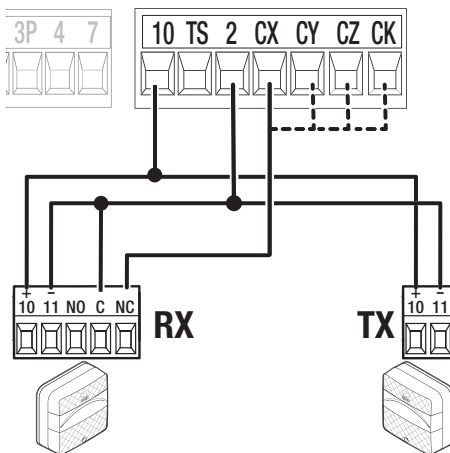

DIR / DELTA-S fotocellák

Standard bekötés

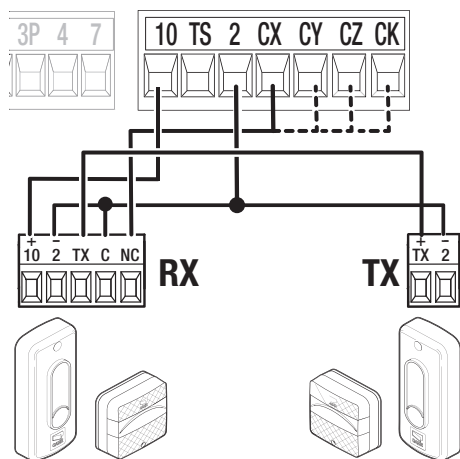

DIR / DELTA-S fotocellák

Bekötés biztonsági próbával

📖 Lásd a [Biztonsági próba] funkciót.

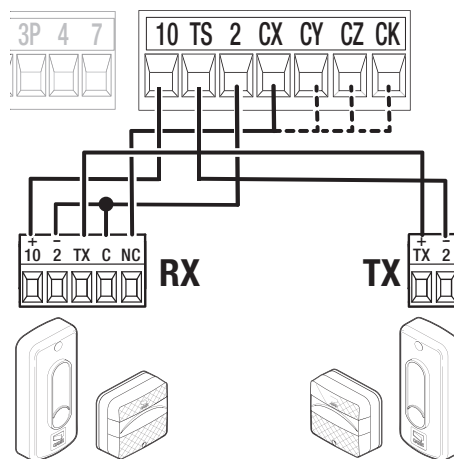

DXR - DLX fotocellák

Standard bekötés

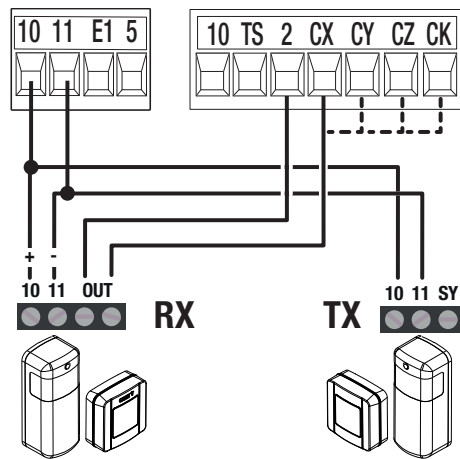

DXR - DLX fotocellák

Bekötés biztonsági próbával

📖 Lásd a [Biztonsági próba] funkciót.

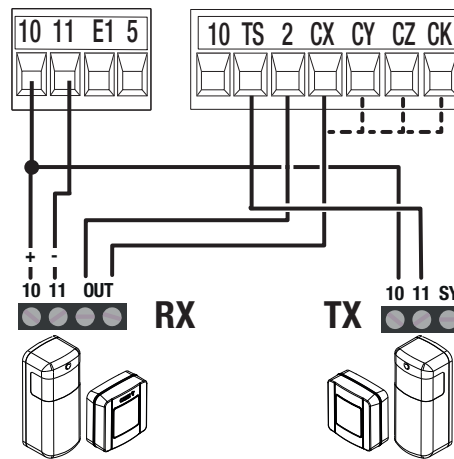

DFWN érzékeny biztonsági élvédelem

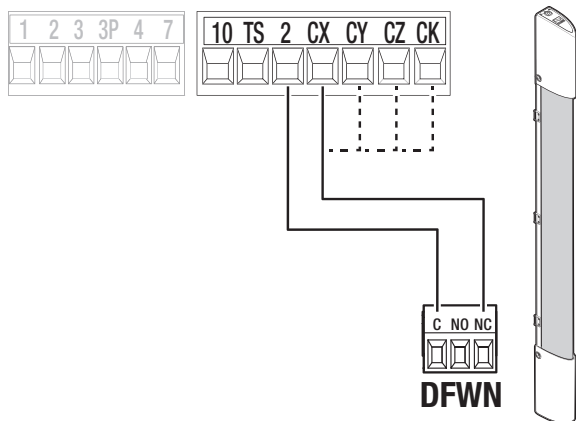

A programozó gombok funkciója

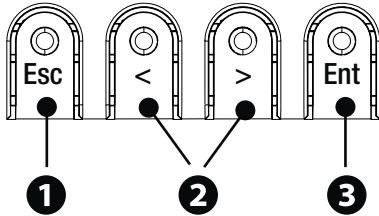

1 ESC gomb

Az ESC gombbal elvégezhető az itt leírt műveletek.
 Kilépés a menüből
 Módosítások törlése
 Vissza az előző ablakba
 Az automatika leállítása

2 < > gombok

A < > gombokkal elvégezhető az itt leírt műveletek.
 A menüpontok közötti navigálást
 Egy érték növelését vagy csökkentését
 Automatika nyitása vagy zárása

3 ENTER gomb

Az ENTER gombbal elvégezhető az itt leírt műveletek.
 Belépés a menükbe
 A választás megerősítése

Üzembe helyezés

A villamos bekötések befejeztével végezze el az üzembe helyezést. A műveletet kizárólag tapasztalt és képzett szakember végezheti. Ellenőrizze, hogy a mozgató terület akadálymentes legyen. Kapcsolja be a tápfeszültséget és végezze el a kijelzőn látható utasításokat. Végezze le a programozást a VARÁZSLÓ funkciókkal.

Ha nem a panel első alkalommal való bekapcsolását végzi, lépjen be a Konfiguráció > Varázsló menübe. Végezze el a kijelzőn látható utasításokat.

A programozás befejeztével ellenőrizze a jelző-, biztonsági és védőeszközök megfelelő működését, valamint a kézi kioldást.

A rendszer tápellátásának bekapcsolása után az első mozgató mindig nyitás; várja meg a mozgás végét.

Ha rendellenességeket, hibás működést, gyanús zajt vagy rezgést, illetve a berendezés váratlan működését észleli, azonnal nyomja meg az ESC vagy a STOP gombot.

Végezze el az első mozgatót, akár távirányítóval, aktív fotocellákkal és kísérelje figyelemmel.

Ha a kijelzőn a BEKALIBRÁLÁS SZÜKSÉGES jelzés látható, akkor feltétlenül be kell állítani a mozgási hosszt. A vezérlőpanel nem fogadja a mozgató parancsokat, kivéve a motorpróbát.

Funkciók menüje

A menü szerkezete

Egyes menüpontok csak akkor jelennek meg a kijelzőn, ha bizonyos feltételek teljesülnek. Az egyes funkciókra vonatkozó szakaszokban található a további tudnivalók.

1. szint	2. szint	3. szint	4. szint
Konfigurálás	Motor beállítások	Nyitási irány	
		Forgásérzékelő	
		Motor próba	
		Mozgási hossz bekalibrálása	
		Motor típusa	

Mozgási hossz beállítása	Nyitási sebesség		
	Zárási sebesség		
	Nyitási lass. sebesség		
	Zárási lass. sebesség		
	AST control mozgás alatt		
	AST control lass.		
	Lassított indítás		
	Részleges ny. pont		
	Nyitási lass. pont		
	Zárási lass. pont		
	Ütközési próba		
Vezetékes biztonságok	Teljes leállítás		
	CX bemenet		
	CY bemenet		
	CZ bemenet		
	CK bemenet		
	Biztonsági próba		
	Akadály álló motornál		
RIO biztonsági eszközök	RIO ED T1		
	RIO ED T2		
	RIO PH T1		
	RIO PH T2		
BUSZ eszközök	BUSZ 1 fotocella		
	BUSZ 2 fotocella		
	BUSZ 3 fotocella		
	BUSZ 4 fotocella		
	BUSZ 5 fotocella		
	BUSZ 6 fotocella		
	BUSZ 7 fotocella		
	BUSZ 8 fotocella		
	1. BUS kulcsos választókapcsoló	Kulcs jobbra	
		Kulcs balra	
	2. BUS kulcsos választókapcsoló	Kulcs jobbra	
		Kulcs balra	
3. BUS kulcsos választókapcsoló	Kulcs jobbra		
	Kulcs balra		

	4. BUS kulcsos választókapcsoló	Kulcs jobbra
		Kulcs balra
	5. BUS kulcsos választókapcsoló	Kulcs jobbra
		Kulcs balra
	6. kulcsos választókapcsoló	Kulcs jobbra
		Kulcs balra
	7. kulcsos választókapcsoló	Kulcs jobbra
	Kulcs balra	
BUS 1 I/O modul	I1 bemenet	
	I2 bemenet	
	Jelzőlámpa kimenet	
	Relé kimenet	
BUS 2 I/O modul	I1 bemenet	
	I2 bemenet	
	Jelzőlámpa kimenet	
	Relé kimenet	
BUSZ villogó figyelmeztető lámpa	Szín nyitáskor	
	Szín záráskor	
	Autom.z. színe	
	Mozgás előtti villogás színe	
	Hiba jelzése	
BUSZ eszközök lámpái	Karbantartás jelzése	
Vezérlés bemenetek	2-7 vezérlés	
Funkciók	Nyomógombos vezérlés	
	B1 -B2 kimenet	
	Akadálymentesítés	
Idők	Automatikus z.	
	Részleges. aut. z.	
Lámpák kezelése	Átjáró nyitva jelzőlámpa	
	E1 lámpa	
	Külső lámpa idő	
	Mozgás előtti villogás idő	
RSE kommunikáció	RSE1	
	CRP cím	
	RSE1 sebesség	
	RSE2 sebesség	
Külső memória	Adatok mentése	
	Adatok leolvasása	

	Paraméterek visszaállítása (reset)		
	Segített eljárás		
Felhasználók kezelése	Új felhasználó		
	Felhasználó törlése		
	Összes törlése		
	Rádió dekódolás		
	Self-learning rolling		
	Üzem módváltás		
Információ	FW verzió		
	BUSZ eszközök állapota		
	Mozgatások számlálása		
	Karbantartás beállítása		
	Karbantartás reset		
	Hibajegyzék		
Időkapcsoló kezelése	Óra megjelenítése		
	Óra beállítása		
	Automatikus DST		
	Óra formátuma		
	Új időkapcsoló létrehozása	Nyitás	Kezdés órája
			Befejezés órája
			Hét napjai
		Részleges nyitás	Kezdés órája
			Befejezés órája
			Hét napjai
B1-B2 kimenet		Kezdés órája	
		Befejezés órája	
		Hét napjai	
Időkapcsoló törlése			
Nyelv			
Jelszó	Jelszó engedélyezése		
	Jelszó törlése		
	Jelszováltás		

Funkciók listája

Nyitási irány

A kapu nyitási irányának beállítása.

Konfigurálás > Motor beállítások	Nyitási irány	Balra (alapértelmezett) Jobbra
--	----------------------	-----------------------------------

Forgásérzékelő

A motorból érkező forgásérzékelő bemenetet használja.

Konfigurálás > Motor beállítások	Forgásérzékelő	Bekapcsolva (alapértelmezett) Kikapcsolva
--	-----------------------	--

Motor próba

Ellenőrizze a kapunyitás helyes irányát.

 Ha a gombok nem végzik el megfelelően a vezérléseket, fordítsa meg a kapu nyitásának irányát a [Nyitási irány] funkciónál.

 A kapu mozgása csökkentett sebességen történik.

Konfigurálás > Motor beállítások	Motor próba	A > gomb jobbra mozgatja a kaput A < gombbal balra mozgatja a kaput
--	--------------------	--

Mozgási hossz bekalibrálása

Elindítja a mozgási hossz öntanulását.

Konfigurálás > Motor beállítások	Mozgási hossz bekalibrálása	
--	------------------------------------	--

Motor típusa

A felszerelt motoros hajtómű típusának beállítása.

Konfigurálás > Motor beállítások	Motor típusa	BXV04 BXV06 BXV10
--	---------------------	-------------------------

Nyitási sebesség

Beállítja a nyitási sebességet (a maximális sebesség százalékértéke).

Konfigurálás > Mozgási hossz beállítása	Nyitási sebesség	30%-tól 100%-ig (alapértelmezett 100%)
---	-------------------------	--

Zárási sebesség

Beállítja a zárási sebességet (a maximális sebesség százalékértéke).

Konfigurálás > Mozgási hossz beállítása	Zárási sebesség	30%-tól 100%-ig (alapértelmezett 100%)
---	------------------------	--

Nyitási lassítási sebesség

Beállítja a nyitási lassítási sebességet (a maximális sebesség százalékértéke).

 A paramétert csak akkor kell használni, amikor aktív a [Nyitási lassítási pont] funkció.

 Ha a lassítási sebességet tévedésből a nyitási sebességnél nagyobb értékre állítja be, a paraméter kijavításra kerül.

Konfigurálás > Mozgási hossz beállítása	Nyitási lass. sebesség	5%-tól 60%-ig (50% alapértelmezett)
---	-------------------------------	-------------------------------------

Zárási lassítási sebesség

Beállítja a zárási lassítási sebességet (a maximális sebesség százalékértéke).

 A paramétert csak akkor kell használni, amikor aktív a [Zárási lassítási pont] funkció.

 Ha a lassítási sebességet tévedésből a zárási sebességnél nagyobb értékre állítja be, a paraméter kijavításra kerül.

Konfigurálás > Mozgási hossz beállítása	Zárási lass. sebesség	5%-tól 60%-ig (50% alapértelmezett)
---	------------------------------	-------------------------------------

AST control mozgás alatt



Az akadályérzékelés érzékenységének beállítása a mozgás alatt százalékban.

Konfigurálás > Mozgási hossz beállítása	AST control mozgás alatt	Kikapcsolva (alapértelmezett)  Maximális tolás és alacsony érzékenység akadályérzékeléskor. Minimum Közepes Maximum* *  Minimális tolás és nagy érzékenység akadályérzékeléskor. Egyedi Az alkalmazandó egyedi értékek százalékban vannak megadva: - 10%-tól (minimális tolás és nagy érzékenység akadályérzékeléskor) - 100%-ig (maximális tolás és alacsony érzékenység akadályérzékeléskor)
---	---------------------------------	---

AST control lassításkor

Az akadályérzékelés érzékenységének beállítása a lassítás alatt százalékban.

 A paramétert csak akkor kell használni, amikor aktív a zárási vagy nyitási lassítási pont.

Konfigurálás > Mozgási hossz beállítása	AST control lass.	Kikapcsolva (alapértelmezett)  Maximális tolás és alacsony érzékenység akadályérzékeléskor. Minimum Közepes Maximum* *  Minimális tolás és nagy érzékenység akadályérzékeléskor. Egyedi Az alkalmazandó egyedi értékek százalékban vannak megadva: - 10%-tól (minimális tolás és nagy érzékenység akadályérzékeléskor) - 100%-ig (maximális tolás és alacsony érzékenység akadályérzékeléskor)
---	--------------------------	---

Lassított indítás

Egy néhány másodperces lassítás beállítása minden nyitási és zárási parancs után.

Konfigurálás > Mozgási hossz beállítása	Lassított indítás	Kikapcsolva (alapértelmezett) Bekapcsolva
---	--------------------------	--

Részleges nyitás beállítása

A kapu részleges nyitási százalékértékének beállítása.

Konfigurálás > Mozgási hossz beállítása	Részleges ny. pont	10%-tól 100%-ig (20% alapértelmezett)
---	---------------------------	---------------------------------------

Nyitási lassítási pont

Beállítja a kapu nyitási lassításához alkalmazandó teljes mozgási hossz százalékát.

 A mozgási hossz bekalibrálása során a nyitási lassítási pont automatikusan beállításra kerül úgy, hogy a lassítási útvonal 60 cm legyen.

Konfigurálás > Mozgási hossz beállítása	Nyitási lass. pont	2%-tól 60%-ig (25% alapértelmezett)
--	--------------------	-------------------------------------

Zárási lassítási pont

Beállítja a kapu zárási lassításához alkalmazandó teljes mozgási hossz százalékát.



 A mozgási hossz bekalibrálása során a zárási lassítási pont automatikusan beállításra kerül úgy, hogy a lassítási útvonal 60 cm legyen.

Konfigurálás > Mozgási hossz beállítása	Zárási lass. pont	2%-tól 60%-ig (25% alapértelmezett)
--	-------------------	-------------------------------------

Ütközési próba

Be-/kikapcsolja a teszt üzemmódot az ütközési próbákhoz. Aktív funkció mellett az automatika nem jelez akadályérzékelési hibát több, sorozatos ütközés esetén. Elvégzi a mozgási hossz paraméterek presetjét a kapu tömegének függvényében, amely az ütközési próbákhoz biztosítja a kiindulási pontot.

 A teszt üzemmód automatikusan kikapcsol a bekapcsolást követő 1 óra elteltével.

 Aktív funkció mellett a kijelzőn megjelenik a  ikon.

Konfigurálás > Mozgási hossz beállítása	Ütközési próba	Üzemmód bekapcsolása Üzemmód kikapcsolása Kapuszárny tömege  Csak BXV04 és BXV06 verziók. Válassza ki a kapu valós tömegéhez legközelebb eső értéket: 200 (alapértelmezett)/300/400 kg a BXV04 esetében 400 (alapértelmezett)/500/600 kg a BXV06 esetében Preset alkalmazása Konfigurálja a mozgási hossz paramétereket a kapuszárny beállított tömege alapján.
--	----------------	--

Teljes leállítás

Aktiválja vagy deaktiválja a 2-1 bemenetet. Ha aktív, a bemenet alaphelyzetben zárt.

 Ha a bemenet aktív, kizárja az összes vezérlést, beleértve az esetleges automatikus zárást is.

Konfigurálás > Vezetékes biztonságok	Teljes leállítás	Kikapcsolva (alapértelmezett) Bekapcsolva
---	------------------	--

CX bemenet, CY bemenet, CZ bemenet, CK bemenet

Egy funkciót társít a bemenethez CX CY CZ CK

Konfigurálás > Vezetékes biztonságok	CX bemenet CY bemenet CZ bemenet CK bemenet	Kikapcsolva (alapértelmezett) C1 = zárás alatti újraindítás (Fotocellák) C2 = nyitás alatti visszazárás (Fotocellák) C3 = Részleges leállítás (stop) Csak, ha az [Automatikus z.] aktív. C4 = várakozás akadályérzékeléskor (Fotocellák) C7 = zárás alatti újraindítás (érzékeny biztonsági élvédelmek) C8 = nyitás alatti visszazárás (érzékeny biztonsági élvédelmek) C13 = zárás alatti újraindítás azonnali zárással az akadály megszűnése után, akkor is, ha a kapu nincs mozgásban r7 = zárás alatti újraindítás (érzékeny biztonsági élvédelmek 8K2 ellenállással) r8 = nyitás alatti visszazárás (érzékeny biztonsági élvédelmek 8K2 ellenállással) r7 (két érzékeny biztonsági élvédelem) = zárás alatti újraindítás (két érzékeny biztonsági élvédelem 8K2 ellenállással) r8 (két érzékeny biztonsági élvédelem) = nyitás alatti visszazárás (két érzékeny biztonsági élvédelem 8K2 ellenállással)
---	--	---

Biztonsági próba

Bekapcsolja a kijelölt bemenetekhez bekötött fotocellák helyes működésének ellenőrzését minden nyitási és zárási vezérlést követően.

 Végezze el a próbát a fotocellák bekötésével a TS kapocshoz [lásd a Biztonsági kiegészítők fejezetét].

Konfigurálás > Vezetékes biztonságok	Biztonsági próba	Kikapcsolva (alapértelmezett) CX ___ _CY __ CX CY __ __CZ _ CX _CZ _ _CY CZ _ CX CY CZ _ ___CK CX ___CK _CY _CK CX CY _CK __CZ CK CX _CZ CK _CY CZ CK CX CY CZ CK
--	-------------------------	--

Akadály álló motornál

Ha a funkció aktív, az automatika addig áll, amíg a biztonsági kiegészítők érzékelik az akadályt. A funkció működik: zárt kapunál, nyitott kapunál vagy teljes leállítás (stop) után.

Konfigurálás > Vezetékes biztonságok	Akadály álló motornál	Letiltva (alapértelmezett) Bekapcsolva
--	------------------------------	---

RIO ED T1 és RIO ED T2

Lehetővé teszi az egyik rendelkezésre álló funkció társítását az egyik wireless biztonsági eszközhöz.

 Ez a funkció csak akkor jelenik meg, ha van RIO Conn interfész kártya.

Konfigurálás > RIO biztonsági eszközök	RIO ED T1 RIO ED T2	Kikapcsolva (alapértelmezett) P0 = Leállítja a kaput és kizárja az automatikus zárást, ha van. A mozgítás újraindítását egy vezérlőeszköztől kell vezérelni. P7 = zárás alatti újraindítás. P8 = nyitás alatti visszazárás.
--	--------------------------------------	--

RIO PH T1 és RIO PH T2

Lehetővé teszi az egyik rendelkezésre álló funkció társítását az egyik wireless biztonsági eszközhöz.

 Ez a funkció csak akkor jelenik meg, ha van RIO Conn interfész kártya.

Konfigurálás > RIO biztonsági eszközök	RIO PH T1 RIO PH T2	Kikapcsolva (alapértelmezett) P1 = zárás alatti újraindítás. P2 = nyitás alatti visszazárás. P3 = Részleges leállítás (stop). Csak, ha az [Automatikus z.] aktív. P4 = várakozás akadályérzékeléskor. P13 = zárás alatti újraindítás azonnali zárással az akadály megszűnése után, akkor is, ha a kapu nincs mozgásban.
--	--------------------------------------	--

BUS fotocellák

Egy funkciót társít a BUS fotocellák bemenetéhez.

 A funkció csak akkor jelenik meg, ha van bekötött BUSZ fotocella.

Konfigurálás>	BUSZ 1 fotocella	Kikapcsolva (alapértelmezett)
BUSZ eszközök	BUSZ 2 fotocella	C1 = zárás alatti újrainyítás (Fotocellák)
	BUSZ 3 fotocella	C2 = nyitás alatti visszazárás (Fotocellák)
	BUSZ 4 fotocella	C3 = Részleges leállítás (stop) Csak, ha az [Automatikus z.] aktív.
	BUSZ 5 fotocella	C4 = várakozás akadályérzékeléskor (Fotocellák)
	BUSZ 6 fotocella	C13 = zárás alatti újrainyítás azonnali zárással az akadály megszűnése után, akkor is, ha a kapu nincs mozgásban
	BUSZ 7 fotocella	Nyit
	BUSZ 8 fotocella	Zárás

BUSZ kulcsos választókapcsoló

Egy funkciót társít a BUSZ kulcsos választókapcsolók bemenetéhez. Különböző funkciókat lehet beállítani a kulcs elforgatási irányától függően.

 A funkció csak akkor jelenik meg, ha van bekötött BUSZ kulcsos választókapcsoló.

Konfigurálás>	1. BUSZ kulcsos választókapcsoló	Kulcs jobbra
BUSZ eszközök	2. BUSZ kulcsos választókapcsoló	Kulcs balra
	3. BUSZ kulcsos választókapcsoló	Válassza ki a vezérlést, melyet a kulcs elforgatásához hozzárendel.
	4. BUSZ kulcsos választókapcsoló	Léptető - Az első parancs a nyitás, a második parancs a zárás.
	5. BUSZ kulcsos választókapcsoló	Szekvenciális - Az első parancs a nyitás, a második parancs a STOP, a harmadik parancs a zárás és a negyedik parancs a STOP.
	6. kulcsos választókapcsoló	Nyit
	7. kulcsos választókapcsoló	Zárás
		Részleges nyitás
		Stop
		B1-B2 kimenet
		BUS 1 modul relé - Aktiválja a BUS 1 I/O modul 2. kimenetét (relé kimenet)
		BUS 2 modul relé - Aktiválja a BUS 2 I/O modul 2. kimenetét (relé kimenet)

I/O modul BUS - Bemenetek

Egy funkciót társít az I/O modul bemeneteihez.

 A funkció csak akkor jelenik meg, ha van bekötött BUSZ I/O modul.

Konfigurálás>	I1 bemenet	Kikapcsolva (alapértelmezett)
BUSZ eszközök>	I2 bemenet	Stop = Leállítja a kaput és kizárja az automatikus zárást, ha van. Egy vezérlőeszközzel folytathatja a mozgást.
BUS 1 I/O modul		 Ha aktív, a bemenet alaphelyzetben zárt.
BUS 2 I/O modul		r7 = zárás alatti újrainyítás (érzékeny biztonsági élvédelem 8K2 ellenállással)
		r8 = nyitás alatti visszazárás (érzékeny biztonsági élvédelem 8K2 ellenállással)
		Részleges nyitás
		Nyit
		Zárás
		Léptető - Az első parancs a nyitás, a második parancs a zárás.
		Szekvenciális - Az első parancs a nyitás, a második parancs a STOP, a harmadik parancs a zárás és a negyedik parancs a STOP.

I/O modul BUS - Jelzőlámpa kimenet

Egy funkciót társít az I/O modulok 1. kimenetéhez.

 A funkció csak akkor jelenik meg, ha van bekötött BUSZ I/O modul.

Konfigurálás>	Jelzőlámpa kimenet	Átjáró nyitva jelzőlámpa - Jelzi a automatika állapotát.
BUSZ eszközök>		 Lásd a [Átjáró nyitva jelzőlámpa] funkciót.
BUS 1 I/O modul		Ciklus figyelmeztető lámpa - A lámpa a mozgás teljes ideje alatt világít.
BUS 2 I/O modul		Külső lámpa - A lámpa a mozgás elején kigyullad és a mozgás befejezése után is világít az [Külső lámpa idő] funkcióban beállított ideig.

I/O modul BUS - Relé kimenet

Egy funkciót társít az I/O modulok 2. kimenetéhez.

 A funkció csak akkor jelenik meg, ha van bekötött BUSZ I/O modul.

Konfigurálás>	Relé kimenet	Bistabil
BUSZ eszközök>		Monostabil - 1-től 180 másodpercig bekapcsolva (alapértelmezett 1)
BUS 1 I/O modul		
BUS 2 I/O modul		

BUSZ villogó figyelmeztető lámpa <Szín nyitáskor>

Beállítja a BUSZ villogó figyelmeztető lámpa színét az automatika nyitása alatt.

 A funkció csak akkor jelenik meg, ha van bekötött BUSZ villogó figyelmeztető lámpa.

Konfigurálás>	Szín nyitáskor	Fehér
BUSZ eszközök>		Sárga
BUSZ villogó figyelmeztető lámpa		Narancssárga
		Piros (alapértelmezett)
		Lila
		Kék
		Világoskék
		Zöld

BUSZ villogó figyelmeztető lámpa <Szín záráskor>

Beállítja a BUSZ villogó figyelmeztető lámpa színét az automatika zárása alatt.

 A funkció csak akkor jelenik meg, ha van bekötött BUSZ villogó figyelmeztető lámpa.

Konfigurálás>	Szín záráskor	Fehér
BUSZ eszközök>		Sárga
BUSZ villogó figyelmeztető lámpa		Narancssárga
		Piros (alapértelmezett)
		Lila
		Kék
		Világoskék
		Zöld

BUSZ villogó figyelmeztető lámpa <Automatikus zárás idő színe>

Beállítja a BUSZ villogó figyelmeztető lámpa színét az automatikus zárási idő alatt.

 A funkció csak akkor jelenik meg, ha van bekötött BUSZ villogó figyelmeztető lámpa.

Konfigurálás>	Autom.z. színe	Kikapcsolva
BUSZ eszközök>		Fehér
BUSZ villogó figyelmeztető lámpa		Sárga
		Narancssárga
		Piros
		Lila
		Kék
		Világoskék
		Zöld (alapértelmezett)

BUSZ villogó figyelmeztető lámpa <Szín mozgás előtti villogáskor>

Beállítja a villogó figyelmeztető lámpa színét a nyitási és zárási mozgások előtti villogáshoz.

 A funkció csak akkor jelenik meg, ha van bekötött BUSZ villogó figyelmeztető lámpa.

Konfigurálás>	Mozgás előtti villogás színe	Fehér (alapértelmezett)
BUSZ eszközök>		Sárga
BUSZ villogó figyelmeztető lámpa		Narancssárga
		Piros
		Lila
		Kék
		Világoskék
		Zöld

BUSZ villogó figyelmeztető lámpa <Hibajelzés>

Beállítja a BUSZ villogó figyelmeztető lámpa színét a hibajelzéshez.

 A jelzés a mozgatási parancs elküldése után kapcsol be.

 A funkció csak akkor jelenik meg, ha van bekötött BUSZ villogó figyelmeztető lámpa.

Konfigurálás> BUSZ eszközök> BUSZ villogó figyelmeztető lámpa	Hiba jelzése	Kikapcsolva (alapértelmezett) Fehér Sárga Narancssárga Piros Lila Kék Világoskék Zöld
--	---------------------	---

Karbantartás jelzése

Beállítja az engedélyezett BUSZ eszközök (villogó lámpák és választókapcsolók) villogását a karbantartás esedékességének jelzéséhez. Ha a funkció aktív, akkor ezek az eszközök jelzik minden mozgatás indításakor, hogy esedékessé vált a karbantartás.

 Konfigurálja a karbantartást és állítsa be a mozgatások számát. Lásd a [Karbantartás konfigurálása] funkciót.

 A funkció csak akkor jelenik meg, ha van bekötött BUSZ villogó figyelmeztető lámpa vagy BUSZ választókapcsoló.

Konfigurálás> BUSZ eszközök> BUSZ eszközök lámpái	Karbantartás jelzése	Kikapcsolva (alapértelmezett) Fehér Sárga Narancssárga Piros Lila Kék Világoskék Zöld
--	-----------------------------	---

2-7 vezérlés

Egy vezérlés társítása a 2- 7-hez bekötött eszközhöz.

Konfigurálás > Vezérlés bemenetek	2-7 vezérlés	Léptető (alapértelmezett) - Az első parancs a nyitás, a második parancs a zárás. Szekvenciális - Az első parancs a nyitás, a második parancs a STOP, a harmadik parancs a zárás és a negyedik parancs a STOP.
---	---------------------	--

Nyomógombos vezérlés

Ha a funkció aktív, az automatika mozgása (nyitás vagy zárás) megszakad, amikor a vezérlőeszközt felengedik.

 A funkció bekapcsolásakor minden más vezérlőeszköz kizárásra kerül.

Konfigurálás > Funkciók	Nyomógombos vezérlés	Kikapcsolva (alapértelmezett) Bekapcsolva
---	-----------------------------	--

B1-B2 kimenet

Az érintkező konfigurálásához.

Konfigurálás > Funkciók	B1-B2 kimenet	Bistabil Monostabil: 1-től 180 másodpercig bekapcsolva (alapértelmezett 1)
---	----------------------	---

Akadálymentesítés

Amikor a funkció aktív, és az automatika akadályt érzékel a panel AST controlja vagy az érzékeny biztonsági élvédelmek révén, akkor a kapuszárny mozgása irányt vált az akadály kiszabadításához szükséges távolságra, majd leáll.

Konfigurálás > Funkciók	Akadálymentesítés	Kikapcsolva (alapértelmezett) Bekapcsolva
---	--------------------------	--

Automatikus zárás

Beállítja az automatikus zárás előtti időt a nyitási végállás elérésétől számítva vagy a fotocellák beavatkozása után [C3] részleges stop funkcióval.

 A funkció nem aktiválódik azokban az esetekben, amikor a biztonsági kiegészítők akadályérzékelés miatt beavatkoznak, illetve teljes leállás után, áramszünetkor vagy hiba esetén.

Konfigurálás > Idők	Automatikus z.	Kikapcsolva (alapértelmezett) 1-től 180 másodpercig
------------------------	----------------	--

Automatikus zárás részleges nyitás után

Beállítja az automatikus zárás előtti időt a részleges nyitási parancstól számítva vagy a fotocellák beavatkozása után [C3] részleges stop funkcióval.

 A funkció nem aktiválódik azokban az esetekben, amikor a biztonsági kiegészítők akadályérzékelés miatt beavatkoznak, illetve teljes leállás után, áramszünetkor vagy hiba esetén.

Konfigurálás > Idők	Részleges. aut. z.	Kikapcsolva 1-től 180 másodpercig (alapértelmezetten 10 másodperc)
------------------------	--------------------	---

Átjáró nyitva jelzőlámpa

Jelzi a automatika állapotát.

Konfigurálás > Lámpák kezelése	Átjáró nyitva jelzőlámpa	Lámpa világít (alapértelmezett) - A lámpa világít, amikor a kapu mozog vagy nyitva van. Villogó lámpa - A lámpa félmásodpercenként villog, amikor a kapu nyílik, és világít, amikor a kapu nyitva van. A lámpa félmásodpercenként villog, amikor a kapu záródik, és nem világít, amikor a kapu zárva van.
-----------------------------------	--------------------------	--

E1 lámpa

Lehetővé teszi az E1 kimenethez bekötött világítás üzemmódjának kiválasztását.

Konfigurálás > Lámpák kezelése	E1 lámpa	Villogó figyelmeztető lámpa (alapértelmezett) Ciklus figyelmeztető lámpa - A lámpa a mozgás teljes ideje alatt világít.  A lámpa kialszik, ha nem állítja be az automatikus zárás időt. Külső lámpa - A lámpa a mozgás elején kigyullad és a mozgás befejezése után is világít az [Külső lámpa idő] funkcióban beállított ideig.
-----------------------------------	----------	--

Külső lámpa idő

Meghatározza, hogy hány másodpercig világít a kiegészítő lámpa (a külső világításként konfigurált lámpa) egy nyitási vagy zárási mozgás után.

Konfigurálás > Lámpák kezelése	Külső lámpa idő	60-tól 180 másodpercig (alapértelmezett 60 másodperc)
-----------------------------------	-----------------	---

Mozgás előtti villogás idő

Beállítja a villogó figyelmeztető lámpa bekapcsolási idejét a mozgás előtt.

Konfigurálás > Lámpák kezelése	Mozgás előtti villogás idő	Kikapcsolva (alapértelmezett) 1-től 10 másodpercig
-----------------------------------	----------------------------	---

RSE kommunikáció

A funkció konfigurálását az RSE1 csatlakozóra illesztett kártya végzi.

 Ha az RSE_1 csatlakozón az együttes működéshez konfigurált RSE kártya van, használja az RSE_2 csatlakozót a hálózati csatlakozáshoz (CRP). Ebben az esetben kizárt a CAME KEY csatlakoztatásának lehetősége.

Konfigurálás > RSE kommunikáció	RSE1	CRP (alapértelmezett) Együttes
------------------------------------	------	-----------------------------------

CRP cím

Egy egyértelmű azonosító kódot (CRP cím) rendel az elektronikus panelhez.

 A funkcióra akkor van szükség, amikor a CRP protokoll révén több automatika van csatlakoztatva ugyanazon buszhoz.

Konfigurálás > RSE kommunikáció	CRP cím	1-től 254-ig (alapértelmezett: 1)
------------------------------------	---------	-----------------------------------

RSE sebesség

Beállítja az RSE1 és RSE2 porton a távcsatlakozó rendszer kommunikációjának sebességét.

Konfigurálás > RSE kommunikáció	RSE1 sebesség	2400 bps
	RSE2 sebesség	4800 bps
		9600 bps
		14400 bps
		19200 bps
		38400 bps (alapértelmezett)
		57600 bps
		115200 bps

Adatok mentése

A memóriába (ugrókódos memória) menti a felhasználókra, az idők beállítására és a konfigurációra vonatkozó adatokat.

 A funkció csak akkor látható, amikor csatlakoztat egy ugrókódos memóriát az elektronikus panelhez.

Konfigurálás > Külső memória	Adatok mentése	
---------------------------------	----------------	--

Adatok leolvasása

Betölti a memóriából (ugrókódos memória) a felhasználókra, az idők beállítására és a konfigurációra vonatkozó adatokat.

 A funkció csak akkor látható, amikor csatlakoztat egy ugrókódos memóriát az elektronikus panelhez.

Konfigurálás > Külső memória	Adatok leolvasása	
---------------------------------	-------------------	--

Paraméterek visszaállítása (reset)

Visszaállítja a gyári beállításokat, kivéve: [felhasználók], [időzítések], [motor típusa], [CRP cím], [RSE sebesség], [jelszó], [nyelv], [óra formátuma] és a mozgási hossz bekalibrálására vonatkozó beállítások.

Konfigurálás	Paraméterek visszaállítása (reset)	Megerősíti? NEM Megerősíti? IGEN
--------------	------------------------------------	-------------------------------------

Segített eljárás

Lehetséges a konfigurálási eljárás varázsló használata.

Konfigurálás	Segített eljárás	
--------------	------------------	--

Új felhasználó

Lehetővé teszi legfeljebb 1000 felhasználó regisztrálását és mindegyikükhöz egy funkció hozzárendelését.

 A művelet elvégezhető egy távkapcsolóval vagy buszos választó eszközzel (például: billentyűzet, transzponder olvasó). A vezérlőeszközöket kezelő kártyának (AF) csatlakoznia kell a csatlakozóhoz.

Felhasználók kezelése	Új felhasználó	Válassza ki a felhasználóhoz rendelendő funkciót. Léptető - Az első parancs a nyitás, a második parancs a zárás. Szekvenciális - Az első parancs a nyitás, a második parancs a STOP, a harmadik parancs a zárás és a negyedik parancs a STOP. Nyit Részleges nyitás B1-B2 kimenet BUS 1 modul relé - Aktiválja a BUS 1 I/O modul 2. kimenetét (relé kimenet) BUS 2 modul relé - Aktiválja a BUS 2 I/O modul 2. kimenetét (relé kimenet) Nyomja meg az ENTER-t a megerősítéshez. Be kell írni a felhasználói kódot, majd küldje át a kódot a vezérlőeszközzel (távkapcsoló, billentyűzet, transzponder). Ismétlje meg a műveletsort a további felhasználók regisztrálásához.
------------------------------	-----------------------	---

Felhasználó törlése

Eltávolítja az egyik regisztrált felhasználót.

Felhasználók kezelése	Felhasználó törlése	A nyilakkal válassza ki a törlendő felhasználóhoz rendelt számot.  Vagy kijelölheti a felhasználót a hozzárendelt eszközzel küldött vezérléssel. Nyomja meg az ENTER-t a megerősítéshez Megerősíti? IGEN Megerősíti? NEM
------------------------------	----------------------------	---

Összes törlése

Eltávolítja az összes regisztrált felhasználót.

Felhasználók kezelése	Összes törlése	Megerősíti? NEM Megerősíti? IGEN
------------------------------	-----------------------	-------------------------------------

Rádió dekódolás

Lehetővé teszi az automatika vezérlésére engedélyezett távkapcsolók rádiókód-típusának kiválasztását.

 A távkapcsolók rádiókód-típusának - [Rolling code] vagy [TW key block] - kiválasztásakor az előzőleg már memorizált távkapcsolók törlésre kerülnek.

Felhasználók kezelése	Rádió dekódolás	Összes dekódolás Rolling code TW Key block Megerősíti? NEM Megerősíti? IGEN
------------------------------	------------------------	---

Self-learning rolling

Lehetővé teszi egy új ugrókódos távkapcsoló memorizálását egy már memorizált ugrókódos távkapcsoló átvitelével. A memorizálási és átviteli eljárások magyarázatát a távkapcsoló kézikönyve tartalmazza.

Felhasználók kezelése	Self-learning rolling	Kikapcsolva (alapértelmezett) Bekapcsolva
------------------------------	------------------------------	--

Üzem módváltás

Megváltoztatja az adott felhasználóhoz rendelt funkciót.

Felhasználók kezelése	Üzem módváltás	A nyilakkal válassza ki a módosítandó felhasználóhoz rendelt számot.  Vagy kijelölheti a felhasználót a hozzárendelt eszközeiről küldött vezérléssel. Nyomja meg az ENTER-t a megerősítéshez. Válassza ki a vezérlést, melyet a felhasználóhoz rendel. Léptető - Az első parancs a nyitás, a második parancs a zárás. Szekvenciális - Az első parancs a nyitás, a második parancs a STOP, a harmadik parancs a zárás és a negyedik parancs a STOP. Nyit Részleges nyitás B1-B2 kimenet BUS 1 modul relé - Aktiválja a BUS 1 I/O modul 2. kimenetét (relé kimenet) BUS 2 modul relé - Aktiválja a BUS 2 I/O modul 2. kimenetét (relé kimenet) Nyomja meg az ENTER-t a megerősítéshez. Megerősíti? NEM Megerősíti? IGEN
------------------------------	-----------------------	--

FW verzió

Megjeleníti a telepített firmware és GUI verziót.

Információ	FW verzió	FW x.x.xx (firmware) GUI x.x (grafikus)
-------------------	------------------	--

BUSZ eszközök állapota

A BUSZ-hoz csatlakoztatható és a használatban levő firmware-rel kezelhető valamennyi eszköz állapotát mutatja.

Információ	BUSZ eszközök állapota	Készülékek	Rendelkezésre álló eszközök állapota
		BUSZ <n> fotocella  <n> 1-től 8-ig terjed Választókapcsoló BUS <n>  <n> 1-től 7-ig terjed BUSZ <n> villogó figyelmeztető lámpa  <n> 1-től 2-ig terjed I/O modul BUS <n>  <n> 1-től 2-ig terjed	OK Nem kommunikál Biztonság aktív BUSZ címek konfliktusa

Mozgatások számlálása

Lehetővé teszi az elvégzett automatika-mozgatások összesített vagy részleges számának megjelenítését (karbantartás után).

 A mozgatók száma a megjelenített szám szorzata 100-zal.

Információ	Mozgatások számlálása	Összes mozgató Az automatika telepítése óta elvégzett mozgatók. Részleges mozgató A legutóbbi karbantartás óta elvégzett mozgatók száma.
-------------------	------------------------------	---

Karbantartás beállítása

Beállítja az automatika által elvégezhető mozgatók számát, amelynek elérésekor a rendszer jelzi, hogy karbantartás szükséges.

 A figyelmeztetést a kijelzőn a [Végezze el a karbantartást] üzenet és óránként 3 + 3 villogás jelzi a 10-5 kimenethez csatlakozó eszközön.

Információ	Karbantartás beállítása	Kikapcsolva (alapértelmezett) 1 x100-tól 500 x100-ig
-------------------	--------------------------------	---

Karbantartás reset

Részleges mozgatószámálítás lenullázása.

Információ	Karbantartás reset	Megerősíti? NEM Megerősíti? IGEN
------------	--------------------	-------------------------------------

Hibajegyzék

A legutóbbi 8 hiba megjelenítése. A hibajegyzék törölhető.

Információ	Hibajegyzék	 A lista görgetéséhez használja a nyilakat. A hibajegyzék törléséhez válassza ki a [Hibák törlése] lehetőséget Nyomja meg az ENTER-t a megerősítéshez.
------------	-------------	---

Óra megjelenítése

Engedélyezi az óra megjelenítését a kijelzőn.

Időkapcsoló kezelése	Óra megjelenítése	
----------------------	-------------------	--

Óra beállítása

Lehetővé teszi a dátum és az óra beállítását.

Időkapcsoló kezelése	Óra beállítása	A nyilakkal és az Enter gombbal írja be a kívánt értékeket.
----------------------	----------------	---

Automatikus DST

Engedélyezi a nyári időszámítás automatikus beállítását.

 Csak Közép-Európában érvényes - UTC+1.

Időkapcsoló kezelése	Automatikus DST	Kikapcsolva (alapértelmezett) Bekapcsolva Nyári átváltás: +1h március hónap utolsó vasárnapján (átállás a nyári időszámításra). Téli átváltás: -1h október hónap utolsó vasárnapján (átállás a téli időszámításra).
----------------------	-----------------	--

Óra formátuma

Lehetővé teszi a pontos idő megjelenítési formátumának beállítását.

Időkapcsoló kezelése	Óra formátuma	24 óra 12 óra (AM/PM)
----------------------	---------------	--------------------------

Új időkapcsoló létrehozása

Lehetővé teszi egy vagy több rendelkezésre álló kapcsolási típus időzítését.

 Legfeljebb 8 timer e 16 különleges nap állítható be.

Időkapcsoló kezelése	Új időkapcsoló létrehozása	A kívánt vezérlés kiválasztásához használja a nyilakat. Nyitás Részleges nyitás B1-B2 kimenet BUS 1 modul relé - Aktiválja a BUS 1 I/O modul 2. kimenetét (relé kimenet) BUS 2 modul relé - Aktiválja a BUS 2 I/O modul 2. kimenetét (relé kimenet) Nyomja meg az ENTER-t a megerősítéshez. Kezdés órája A nyilakkal állítsa be a funkció kapcsolásának kezdő időpontját. Nyomja meg az ENTER-t a megerősítéshez. Befejezés órája A nyilakkal állítsa be a funkció kapcsolásának végső időpontját. Nyomja meg az ENTER-t a megerősítéshez. Hét napjai A nyilakkal állítsa be a funkció kapcsolásának napjait Válassza ki a napokat Egész héten Nyomja meg az ENTER-t a megerősítéshez.
-----------------------------	-----------------------------------	---

Időkapcsoló törlése

Törli az elmentett időzítések egyikét

Időkapcsoló kezelése	Időkapcsoló törlése	A nyilakkal válassza ki a törlendő időzítést. 0 = [Nyitás] P = [Részleges nyitás] B = [B1-B2 kimenet] R = [BUS modul relé] Nyomja meg az ENTER-t a megerősítéshez.
-----------------------------	----------------------------	---

Nyelv

A kijelző nyelvének beállítása.

Nyelv	Italiano (IT) English (EN) (alapértelmezett) Français (FR) Deutsch (DE) Español (ES) Português (PT) Русский (RU) Polski (PL) Românesc (RO) Magyar (HU) Hrvatski (HR) Український (UA) Nederlands (NL)
--------------	---

Jelszó engedélyezése

Lehetővé teszi a 4 számjegyű jelszó beállítását. A jelszó a főmenübe való belépéshez szükséges.

 Ez a menüpont csak akkor jelenik meg, ha NEM engedélyezte a jelszót.

Jelszó	Jelszó engedélyezése	A nyilakkal és az Enter gombbal írja be a kívánt kódot. Ismételje meg a jelszót a nyilakkal és az Enter gombbal erősítse meg.
---------------	-----------------------------	--

Jelszó törlése

Lehetővé teszi a főmenübe való belépéshez szükséges jelszó törlését.

 Ez a menüpont csak akkor jelenik meg, ha engedélyezte a jelszót.

Jelszó	Jelszó törlése	Megerősíti? NEM Megerősíti? IGEN
--------	----------------	-------------------------------------

Jelszóváltás

Lehetővé teszi a főmenübe való belépéshez szükséges jelszó megváltoztatását.

 Ez a menüpont csak akkor jelenik meg, ha engedélyezte a jelszót.

Jelszó	Jelszóváltás	A nyilakkal és az Enter gombbal írja be a kívánt kódot. Ismételje meg a jelszót a nyilakkal és az Enter gombbal erősítse meg.
--------	--------------	--

Elveszett jelszó

Ha elvesztette a jelszót, végezze el a panel visszaállítását a gyári értékekre. Lásd [Gyári visszaállítás].

Gyári visszaállítás

Az elektronikus panel adatai visszaállíthatók a gyári értékekre az alábbi műveletekkel.

Kapcsolja ki az elektronikus panel áramellátását.

A < > gombok nyomva tartásával kapcsolja be ismét az elektronikus panel áramellátását.

Tartsa nyomva a < > gombokat, amíg meg nem jelenik a kijelzőn a [Gyári reset].

Válassza ki a [Megerősíti? Igen]-t.

Nyomja meg az ENTER-t a megerősítéshez.

 Az elektronikus panel visszaállításakor az összes memorizált felhasználó, a beállított időzítések, a mozgások konfigurációja és a kalibrálások törlődnek.

 **A CAME KE eszköz segítségével mindig frissítse az elektronikus panel firmware-t az elérhető legújabb verzióra.**

Adatok exportálás/importálása

A felhasználókra és a berendezés konfigurálására vonatkozó adatok elmenthetők egy MEMORY ROLL kártyára.

A memorizált adatok felhasználhatók egy másik, azonos típusú elektronikus panelnél egy másik berendezés azonos konfigurálása céljából.

⚠ Mielőtt be- vagy kiiktatná a MEMORY ROLL kártyát, **KÖTELEZŐ MEGSZAKÍTANI A HÁLÓZATI ÁRAMELLÁTÁST.**

❶ Csatlakoztassa a MEMORY ROLL kártyát az elektronikus panelen levő csatlakozóra.

❷ Nyomja meg a Enter gombot a programozásba való belépéshez.

❸ A kívánt funkció kiválasztásához használja a nyilakat.

Konfigurálás > Külső memória > Adatok mentése

A memóriába (ugrókódos memória) menti a felhasználókra, az idők beállítására és a konfigurációra vonatkozó adatokat.

Konfigurálás > Külső memória > Adatok leolvasása

Betölti a memóriából (ugrókódos memória) a felhasználókra, az idők beállítására és a konfigurációra vonatkozó adatokat.

📖 Az adatok mentési és betöltési műveleteinek végeztével kivetheti a MEMORY ROLL kártyát.

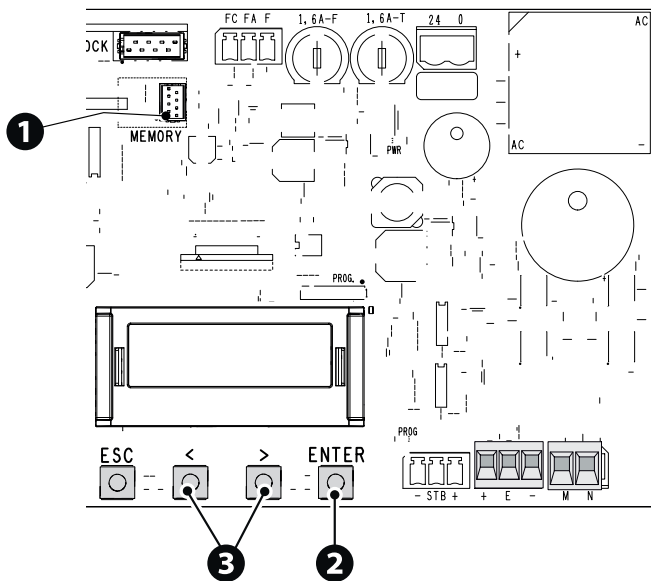

BEFEJEZŐ MŰVELETEK

📖 Mielőtt lezárná a fedelet, ellenőrizze, hogy a kábelek bemenete szigetelve van-e a nedvesség keletkezésének és a rovarok behatolásának megelőzése céljából.

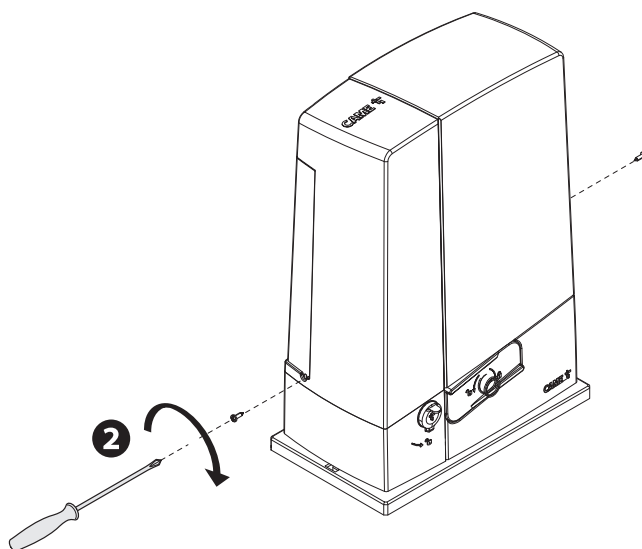
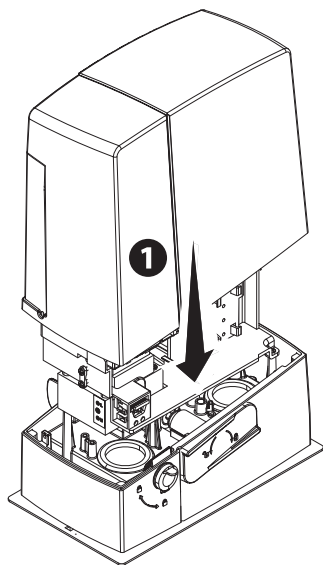

EGYÜTTES MŰKÖDÉS

A csatlakoztatott automatikák közös vezérlése.

Villamos bekötések

Csatlakoztassa a két elektronikus panelt egy UTP CAT 5 típusú kábellel.

Csatlakoztasson egy RSE kártyát mindkét elektronikus panelhez.

Végezze el a készülékek és a kiegészítők villamos bekötését.

 A készülékeket és a kiegészítőket a MASTER elektronikus panelhez kell bekötni.

 A készülékek és a kiegészítők villamos bekötéséhez lásd a VILLAMOS BEKÖTÉSEK c. fejezetet.

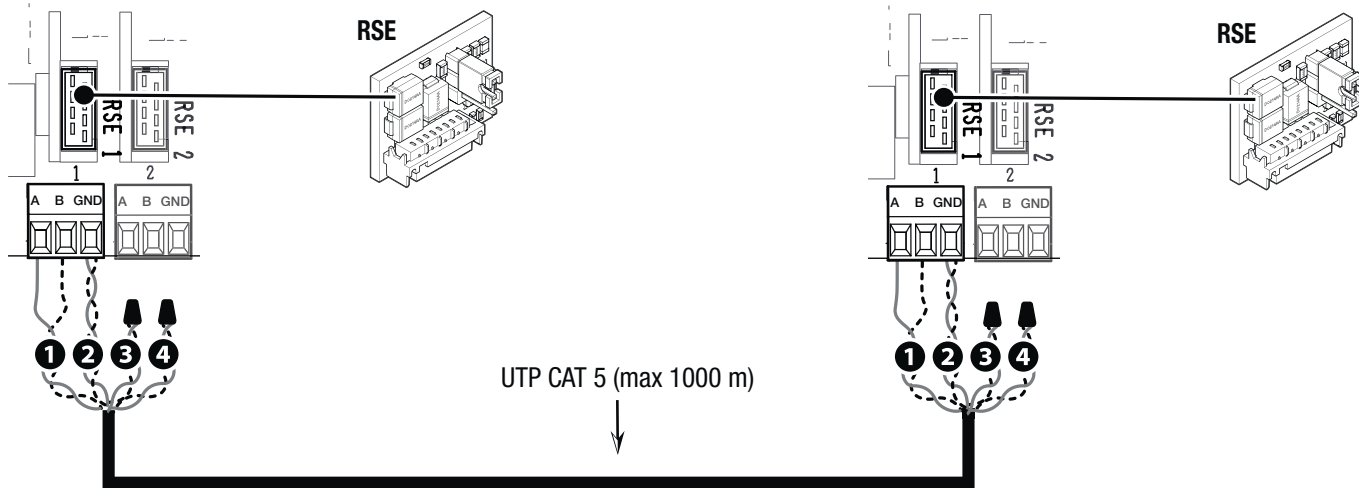

Programozás

 Az alábbiakban leírt összes programozási műveletet csak a MASTER elektronikus panelen kell elvégezni.

A segített eljárás során jelölje ki az [Együttes] üzemmódot vagy konfigurálja az RSE_1 portot [Együttes] üzemmódra.

 A MASTER automatika [Együttes] üzemmódra konfigurálása után a második automatika SLAVE lesz.

A felhasználók memorizálása

 A felhasználók memorizálását csak a MASTER elektronikus panelen kell elvégezni.







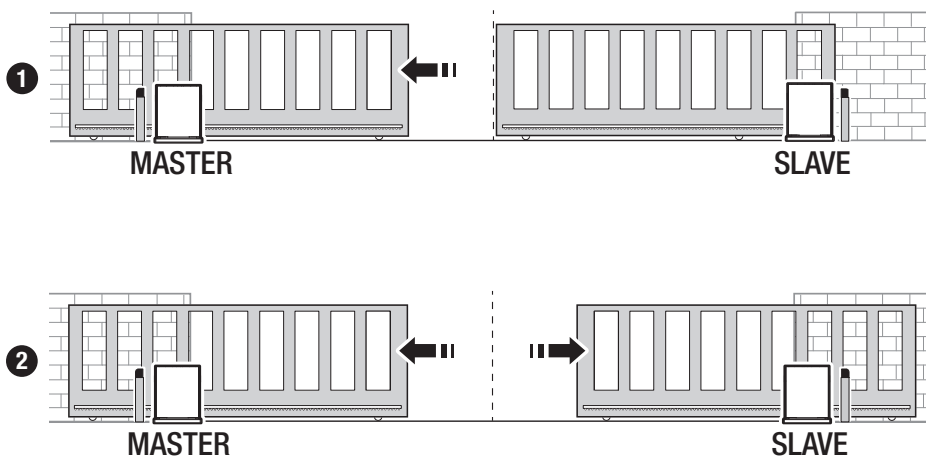







Üzemmód

1 RÉSZLEGES NYITÁS vezérlés

2 LÉPTETŐ vezérlés



A KIJELEZŐ LÁTHATÓ JELZÉSEK MAGYARÁZATA

	Az [Ütközési próba] funkció aktív.
	Az automatika egy akadályt érzékelt záraskor.
	Az automatika egy akadályt érzékelt nyitaskor.
	Az automatika két akadályt érzékelt záraskor.  A kijelzőn látható szám változó az érzékelt akadályok számától függően.  Az érzékelések maximális számának elérésekor az automatika leáll és a kijelzőn megjelenik egy hibaüzenet.
	Az automatika két akadályt érzékelt nyitaskor.  A kijelzőn látható szám változó az érzékelt akadályok számától függően.  Az érzékelések maximális számának elérésekor az automatika leáll és a kijelzőn megjelenik egy hibaüzenet.
	Van legalább egy beprogramozott timer.
	Egy beprogramozott timer fut.  A nyitáshoz vagy a részleges nyitáshoz beprogramozott timerrel bármelyik rádiós vezérlés elvégzi a nyitást. A vezetékes vezérlések továbbra is a szokott módon működnek.
C<n>	Vezetékes biztonság aktív  A <n> érték a funkcióknál kijelölt paraméterhez tartozik [CX Input] (CX bemenet) [CY Input] (CY bemenet) [CK bemenet] [CZ Input] (CZ bemenet).
r7	R7 biztonság (érzékeny biztonsági élvédelem) aktív
r8	R8 biztonság (érzékeny biztonsági élvédelem) aktív
2r7	R7 biztonság (érzékeny biztonsági élvédelem-pár) aktív
2r8	R8 biztonság (érzékeny biztonsági élvédelem-pár) aktív
c<n>	BUSZ fotocella biztonság aktív  A <n> érték a [BUSZ fotocella] funkcióknál kijelölt paraméterhez tartozik.
c23	Nyitás vezérlés aktív a BUSZ fotocellákhoz
c24	Zárás vezérlés aktív a BUSZ fotocellákhoz
C0	Teljes leállítás (stop) aktív
P<n>	RIO biztonság aktív  A <n> érték a funkcióknál kijelölt paraméterhez tartozik [RIO ED T1 - RIO ED T2] és [RIO PH T1 - RIO PH T2]
BUSZ címek konfliktusa	A BUSZ eszközökön ID-konfliktus van.
Ellenőrizze a BUSZ eszközt	Egy konfigurált biztonsági funkciót ellátó BUSZ eszköz nincs jelen.
RIO nincs konfigurálva	A RIO Conn kártya nincs konfigurálva vagy nincs biztonsági funkcióra konfigurálva.
Végezze el a bekalibrálást	EI kell végezni a mozgási hossz bekalibrálását.
Segített eljárás	Végezze el a képernyőn megjelenő, varázslóval segített eljárást.

Végezze el a karbantartást	El kell végezni a karbantartást (forgásérzékelő kizárása és mozgások túllépése karbantartáshoz).
OP	Az átjáró teljesen nyitva van
CL	Az átjáró teljesen zárva van

HIBAÜZENETEK

E2	Bekalibrálási hiba
E3	Hiba nincs forgásérzékelő jel
E4	Szerviz teszt sikertelen hiba
E6	Motor meghibásodás
E7	Működési idő hiba
E8	A kioldó fedele nyitva van, hiba
E9	Zárás alatti akadályérzékelés
E10	Nyitás alatti akadályérzékelés
E11	Az egymást követő érzékelt akadályok maximális száma túllépve
E12	Nincs hálózati feszültség
E14	Soros kommunikáció hiba
E15	Nem kompatibilis távkapcsoló hiba
E16	SLAVE motor ajtó nyitva hiba
E17	Wireless rendszer hiba, nem kommunikál
E18	Wireless rendszer hiba, nincs konfigurálva
E22	FW frissítési hiba
E24	Kommunikációs hiba a BUSZ készülékekkel Egy mozgás alatt: kommunikációs hiba vagy az egyik BUSZ biztonsági kiegészítő rendellenesen működik
E25	A BUSZ eszközök címének beállítási hibája
E27	Kommunikációs hiba a motorral

MCBF

Típusok	BXV04AGE	BXV06AGE	BXV10AGE	BXV04AGM	BXV06AGM	BXV10AGM
Hosszúság - Tömeg	14 m - 400 kg	18 m - 600 kg	20 m - 1000 kg	14 m - 400 kg	18 m - 600 kg	20 m - 1000 kg
MCBF	150000	150000	150000	150000	150000	150000
Felszerelés szeles helyre (%)	-15 %	-15 %	-15 %	-15 %	-15 %	-15 %

 A százaléktételek jelölik, hogy milyen mértékben kell csökkenteni a ciklusok számát a felszerelt kiegészítők típusa és száma függvényében.

 Bármilyen tisztítási, karbantartási művelet vagy alkatrészcsere előtt áramtalanítsa a készüléket.

 Ez a dokumentum útmutatást ad a felszerelő szakember számára a karbantartás során elvégzendő kötelező ellenőrzésekre vonatkozóan.

 Ha a berendezés huzamosabb ideig használaton kívül van, például ha szezonálisan nyitva tartó létesítményben üzemel, ajánlott kikapcsolni a tápellátását, és a visszaállításakor ellenőrizni a helyes működést.

 A helyes felszerelésre és a beállításokra vonatkozó tudnivalók a termék felszerelési kézikönyvében található.

 A termék és a kiegészítők kiválasztásához lásd a termékkatalógust.

 10.000 ciklusonként és minden esetben 6 hónaponként kötelező elvégezni az alábbiakban leírt karbantartási műveleteket.

Végezze el a csavarok meghúzásának teljes és általános ellenőrzését.

Kenje meg az összes mechanikus mozgó részt.

Ellenőrizze a jelző- és biztonsági eszközök megfelelő működését.

Ellenőrizze a mechanikus mozgó részek kopását és ellenőrizze helyes működésüket.

Ellenőrizze a kioldó szerkezetek hatékony működését a szabad szárny mozgásával. A szárny mozgásának ne legyen akadálya.

Ellenőrizze a kábelek épségét és bekötését.

Ellenőrizze és tisztítsa meg a vezetősínt és a fogaslécet.



CAME 

CAME.COM

CAME S.P.A.

Via Martiri della Libertà, 15

31030 Dosson di Casier

Treviso - Italy

Tel. (+39) 0422 4940

Fax (+39) 0422 4941